



twee onder één kap



BOUWBEDRIJF
WIJLENS BV
Geeft uw fantasie de ruimte....

Handelsstraat 20 7482 GW Haaksbergen
053-5724355 www.wijlens-bouw.nl

Geachte heer / mevrouw,

Allereerst zijn wij blij met uw belangstelling voor een woning van Bouwbedrijf Wijlens. U heeft besloten om een huis te laten bouwen of om u alvast te oriënteren. Graag willen wij u hierbij van dienst zijn.

Voor u ligt de brochure van onze twee-onder-een-kap woningen. Hierin staan onze standaard woningen welke als uitgangspunt kunnen dienen voor uw droomhuis. Zowel u als ook uw medebouwer kunnen bij ons nl. de eigen ideeën en wensen kenbaar maken, welke in bijna alle gevallen ook daadwerkelijk in het bouwplan meegenomen kunnen worden.

U kunt geheel vrijblijvend een afspraak maken bij ons in de showroom. Daar zijn veel te gebruiken materialen aanwezig. Over uw wensen en ideeën willen wij graag met u van gedachten wisselen en desgewenst een concrete aanbieding maken.

Wij wensen u veel plezier met het doornemen van onze brochure en hopen u bij ons in de showroom te mogen begroeten.



Memphis standaard



voorgevel

achtergevel

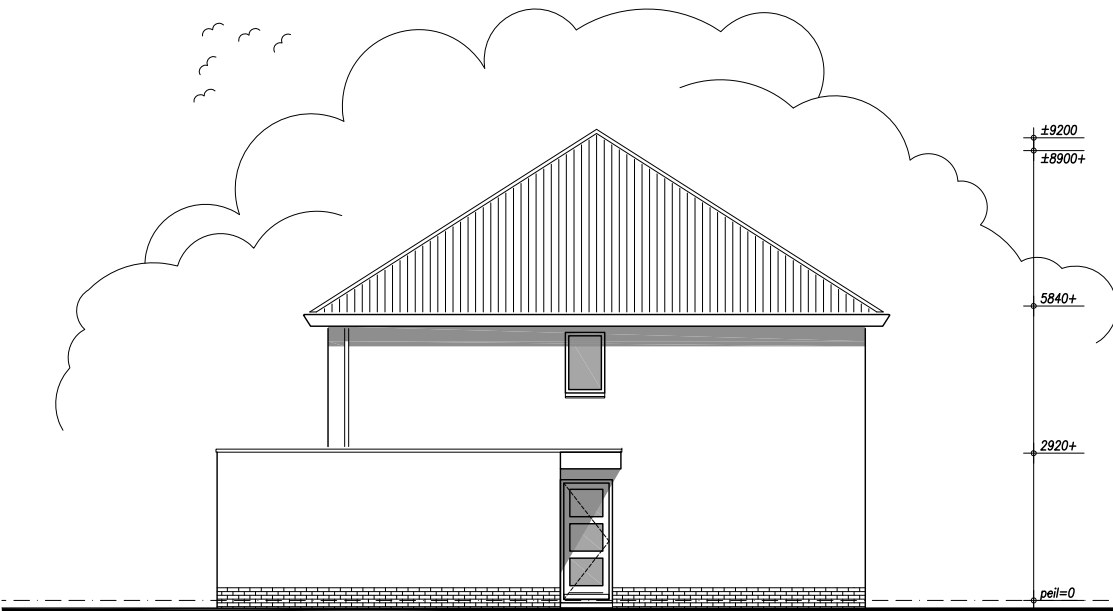

linkerzijgevel

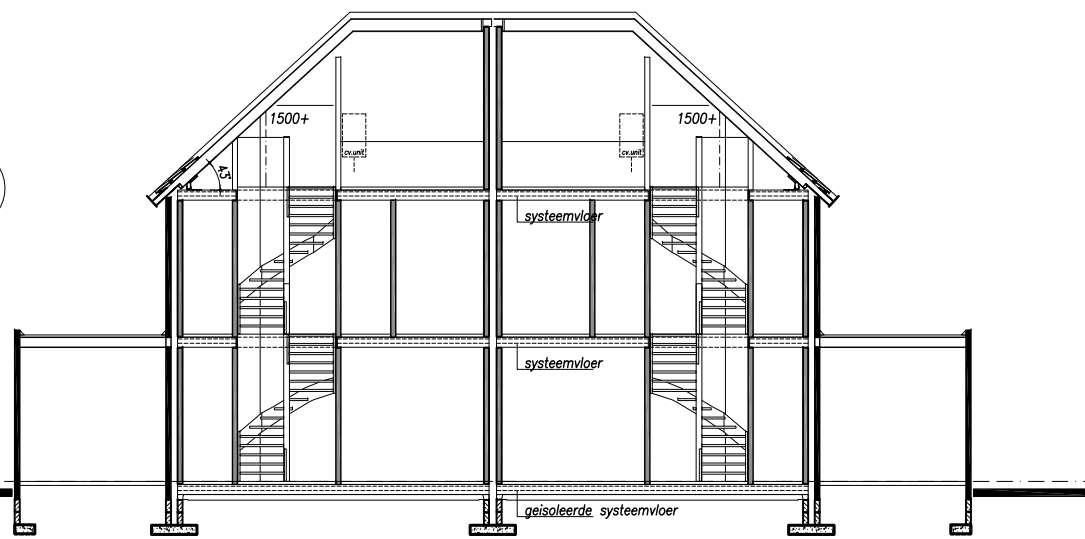

doorsnede

Memphis standaard

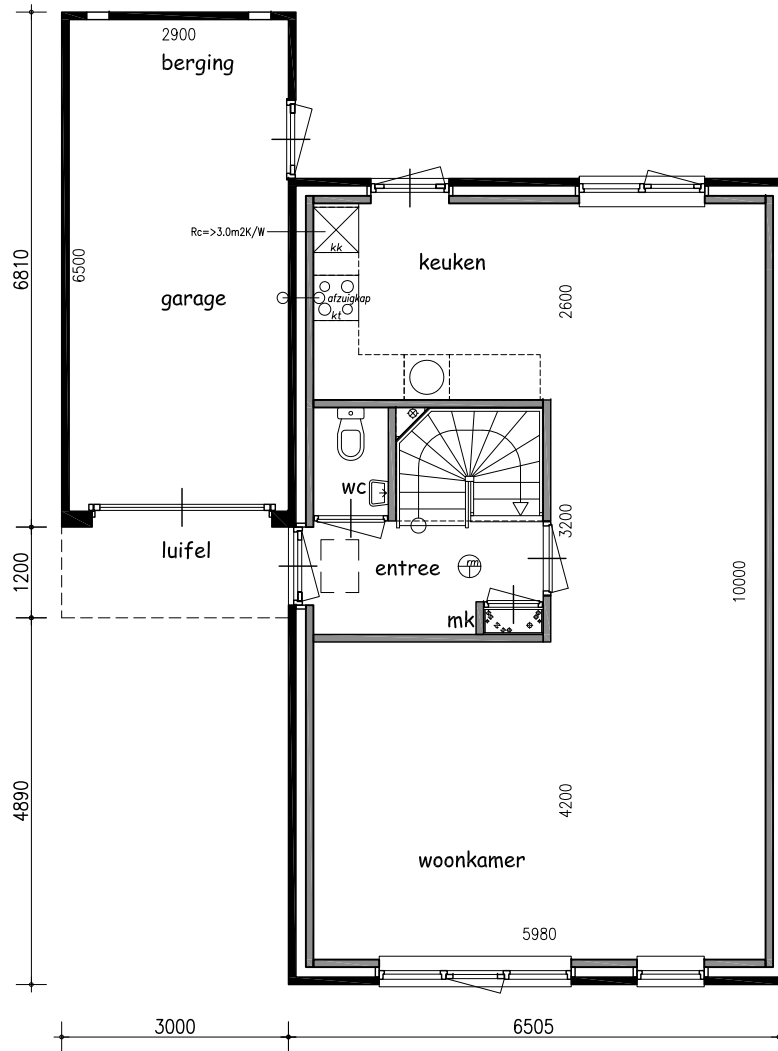

begane grond

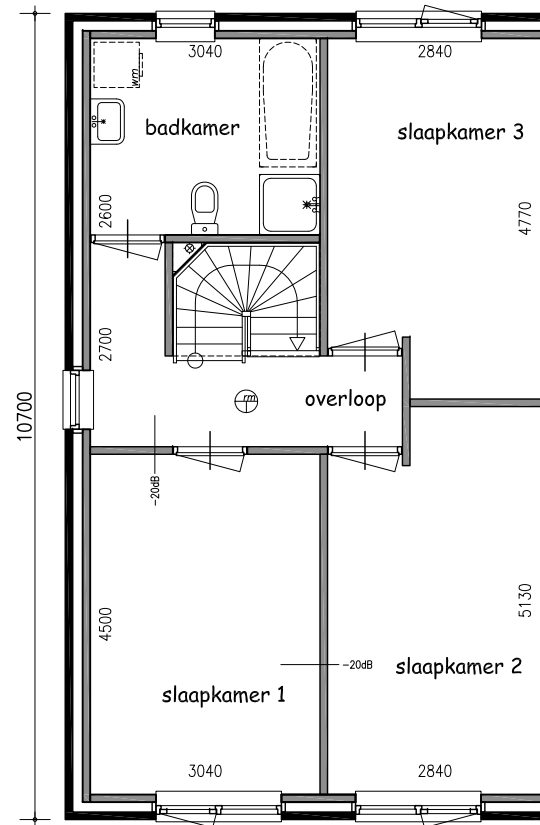

verdieping

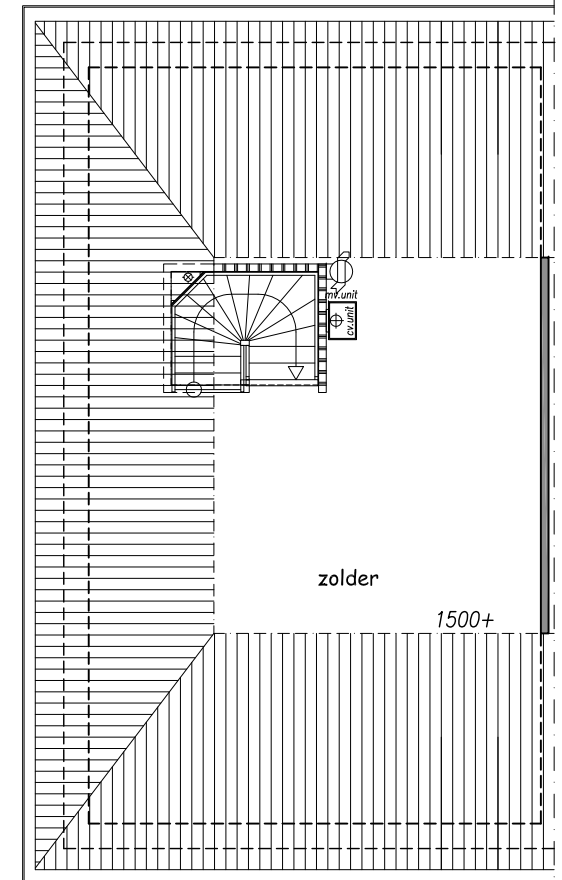

zolder

Memphis met bakgoot, geïsoleerde berging, ronde erker en tuindeuren *



** berging, ronde erker en tuindeuren zijn optie*

voorgevel

achtergevel

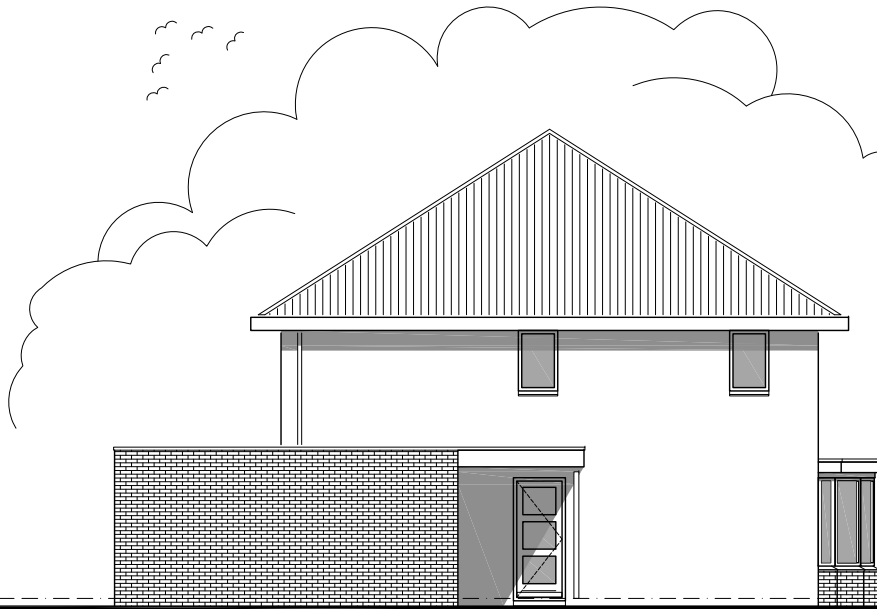

±9200
±8900+
5840+
2920+
peil=0
850-

linkerzijgevel

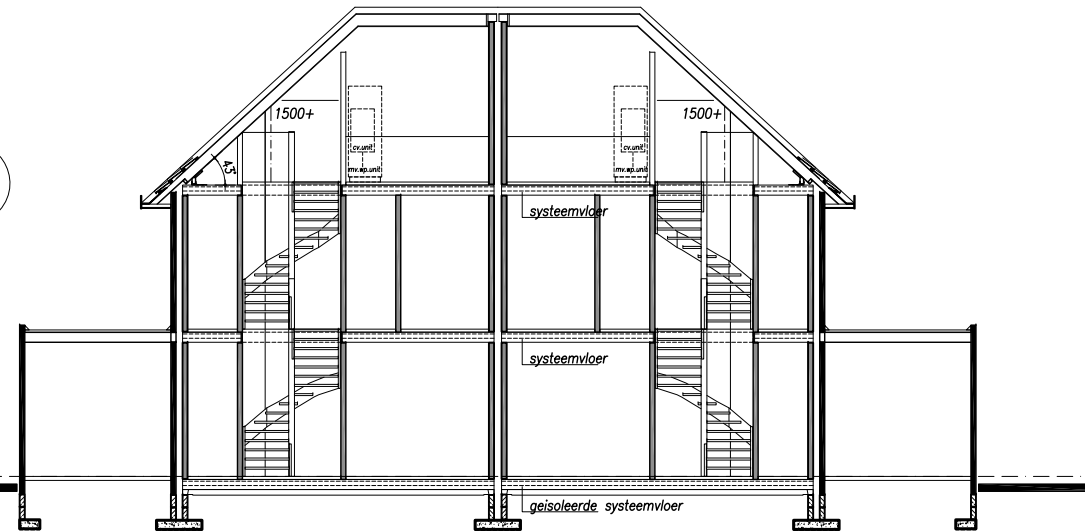

doorsnede

Memphis met bakgoot, geïsoleerde berging, ronde erker en tuindeuren

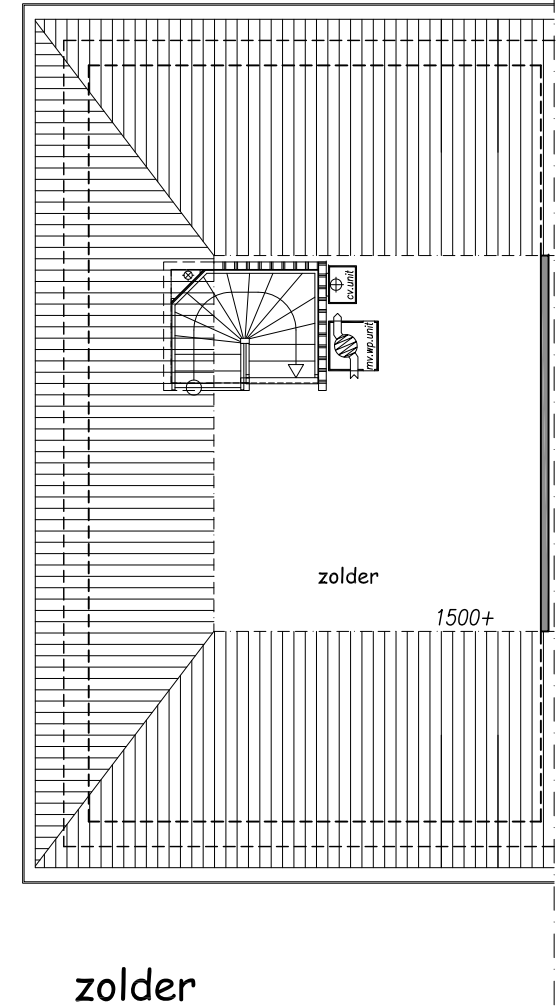
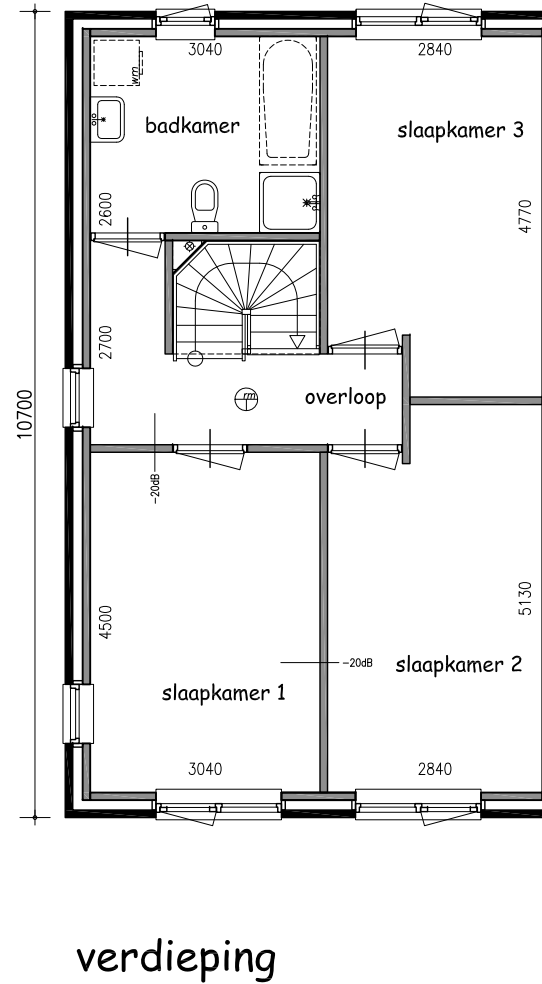
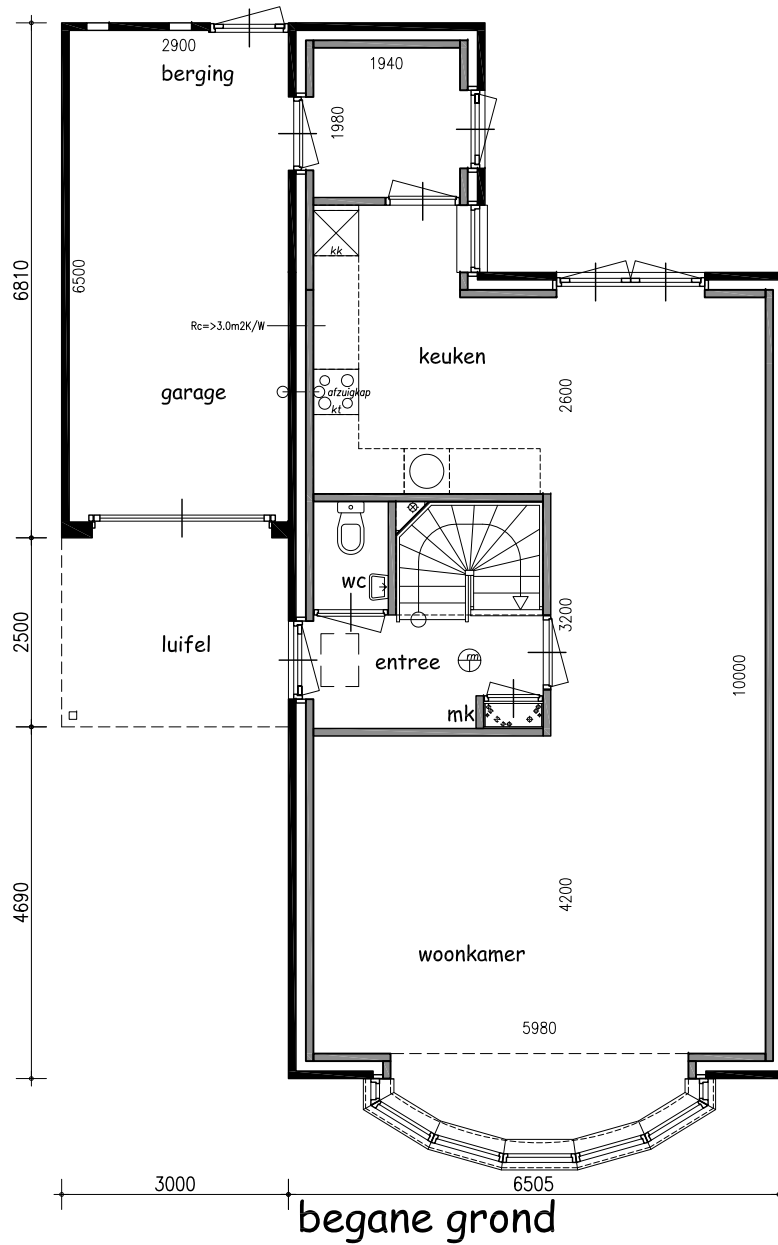

Baltimore standaard



*erker=optie
voorgevel

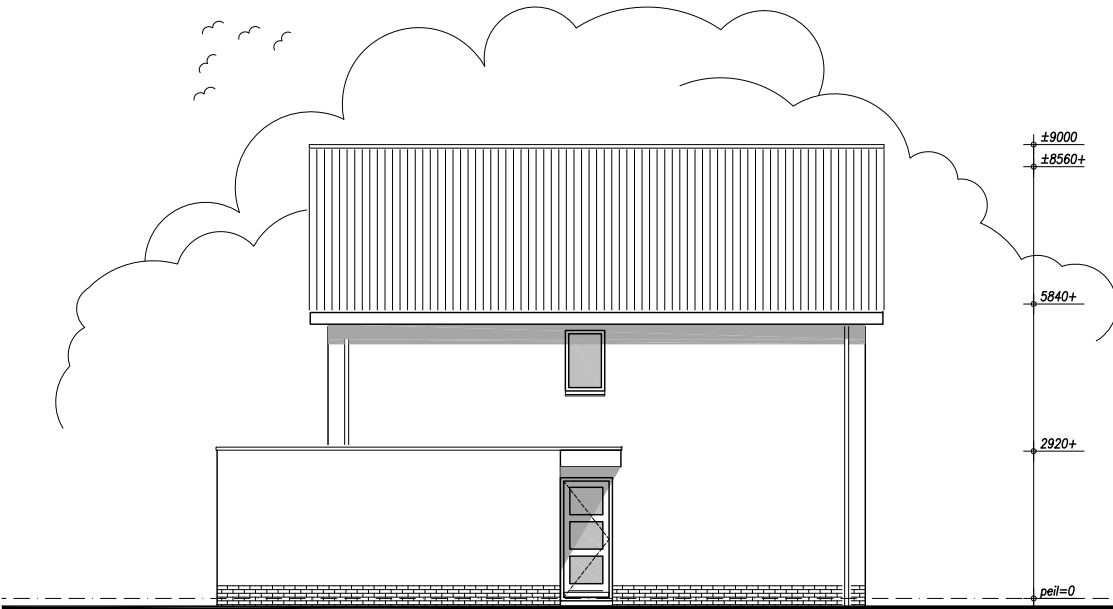

±9000
±8560+
5840+
2920+
peil=0
850-

linkerzijgevel

achtergevel

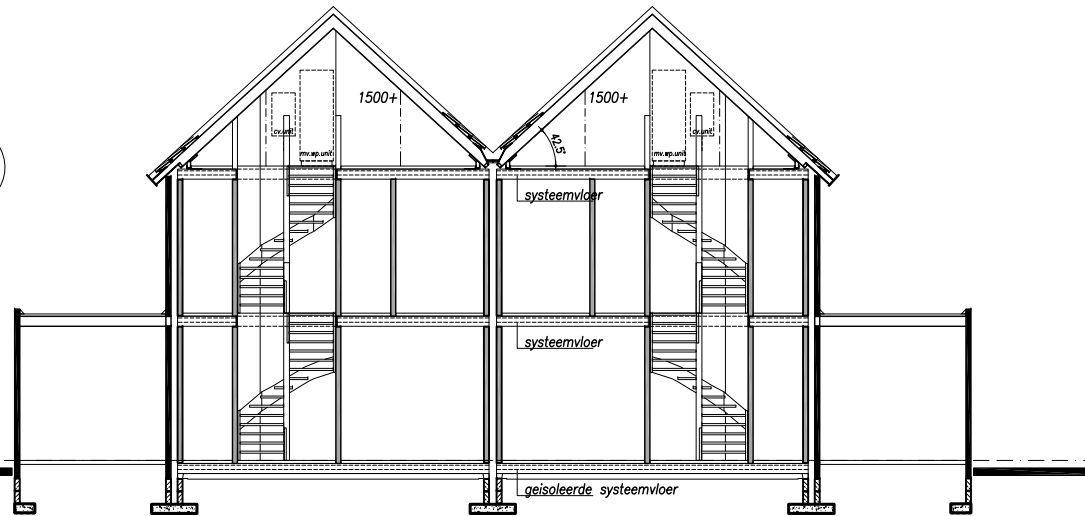

doorsnede

Baltimore standaard

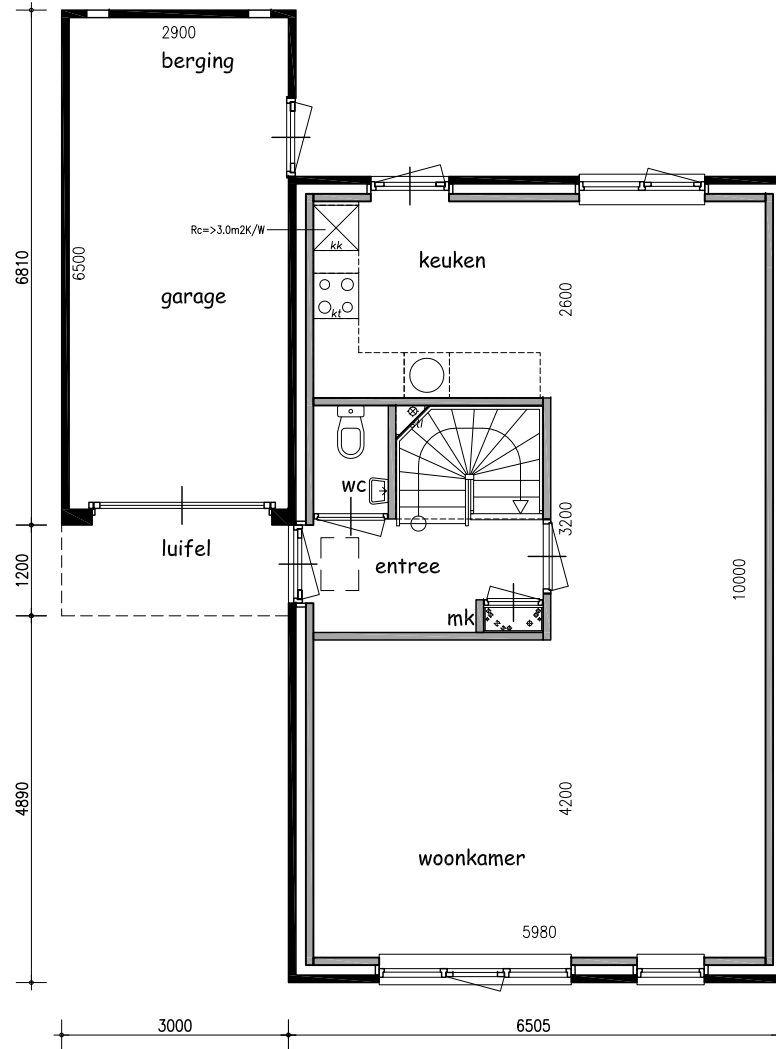

begane grond

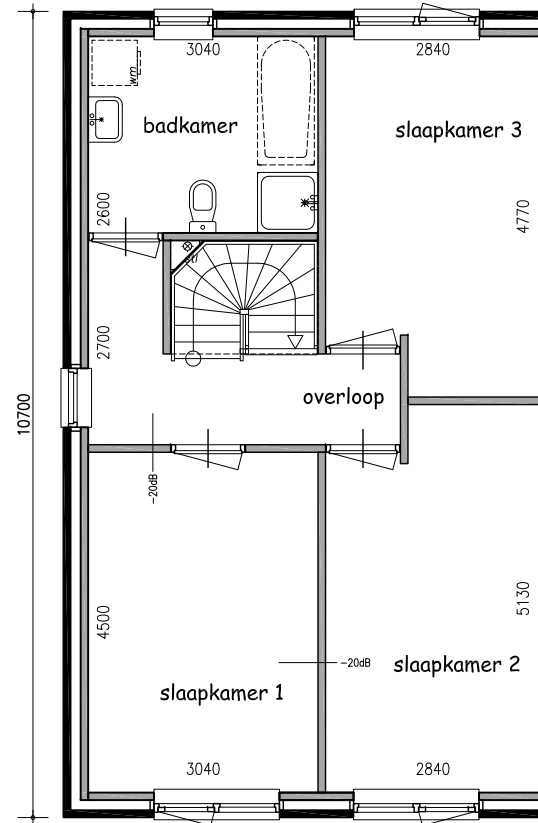

verdieping

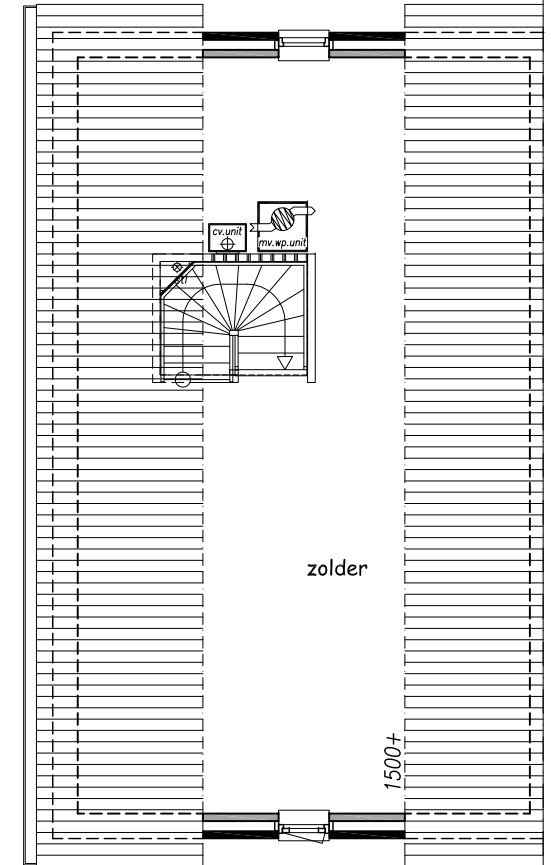

zolder

Baltimore variant



*erker+balkon=optie

voorgevel

*tuindeuren=optie

achtergevel

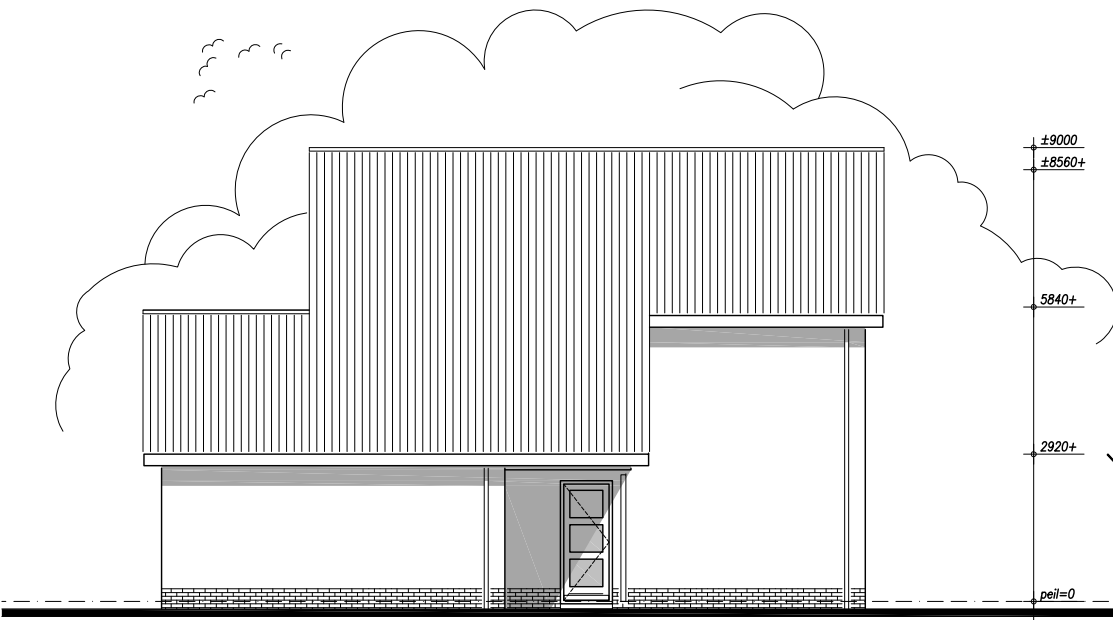

linkerzijgevel

±9000
±8560+
5840+
2920+
peil=0
850-

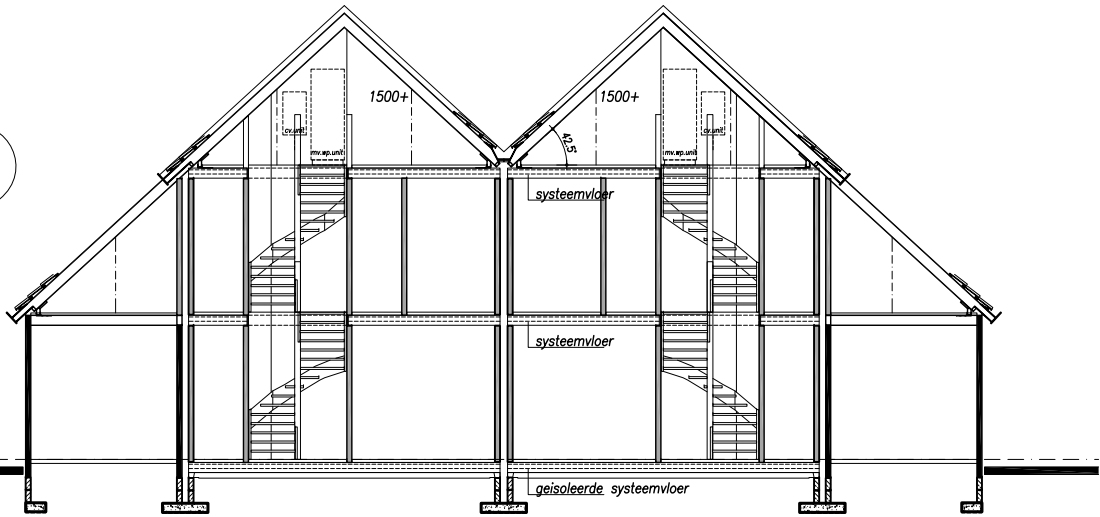

doorsnede

Baltimore *variant*

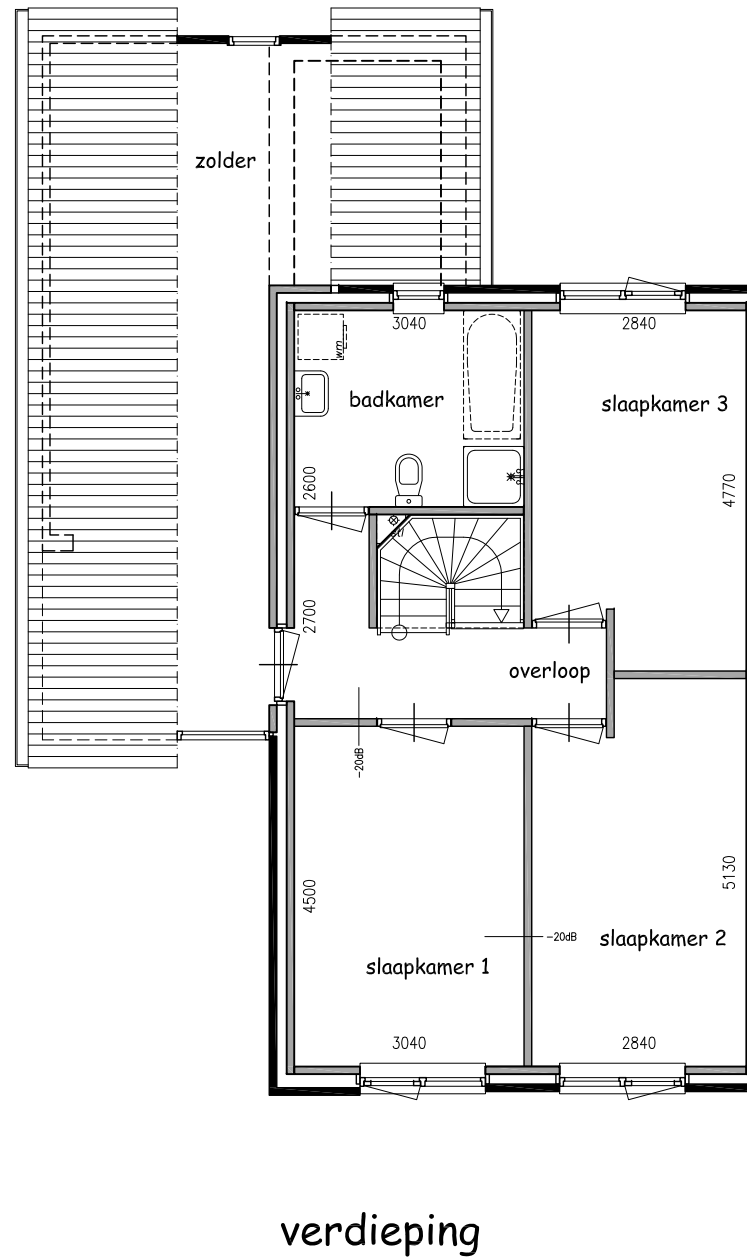
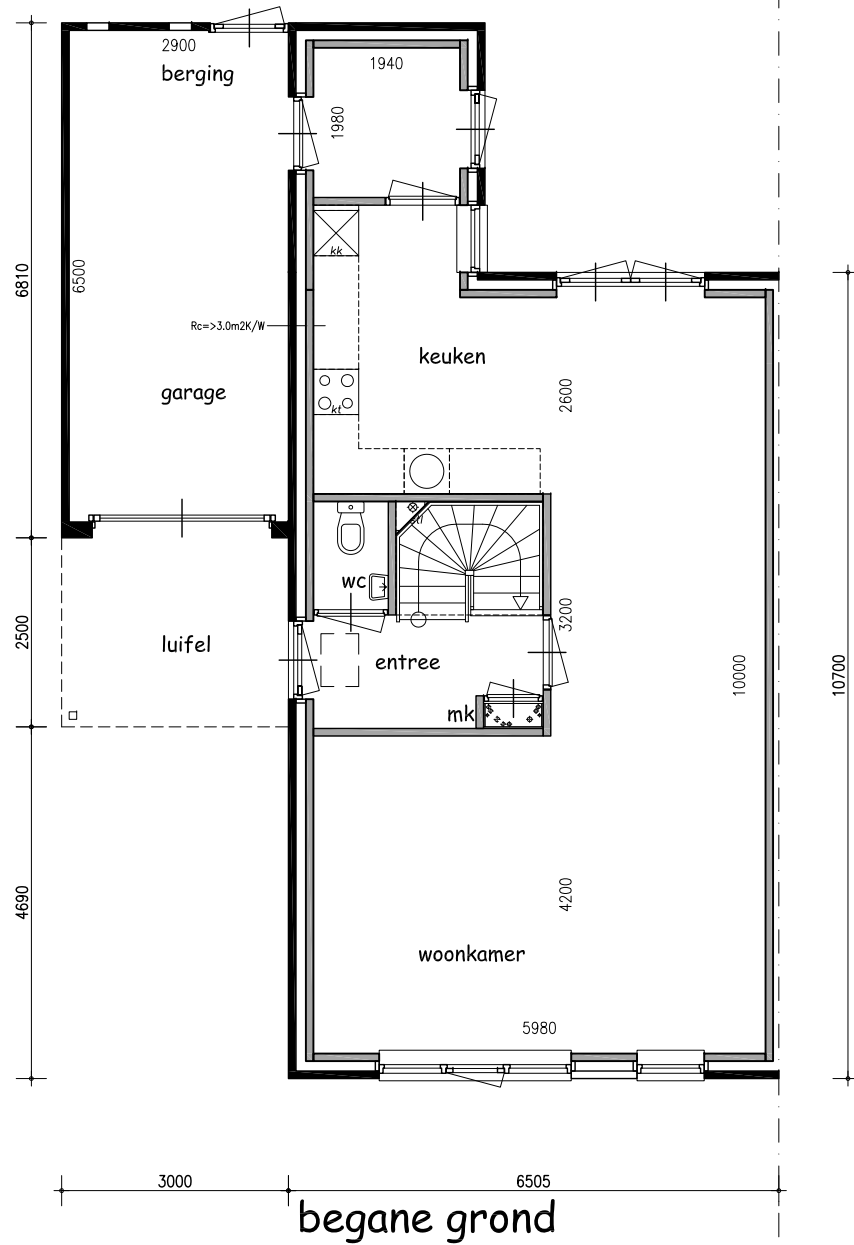

Houston standaard

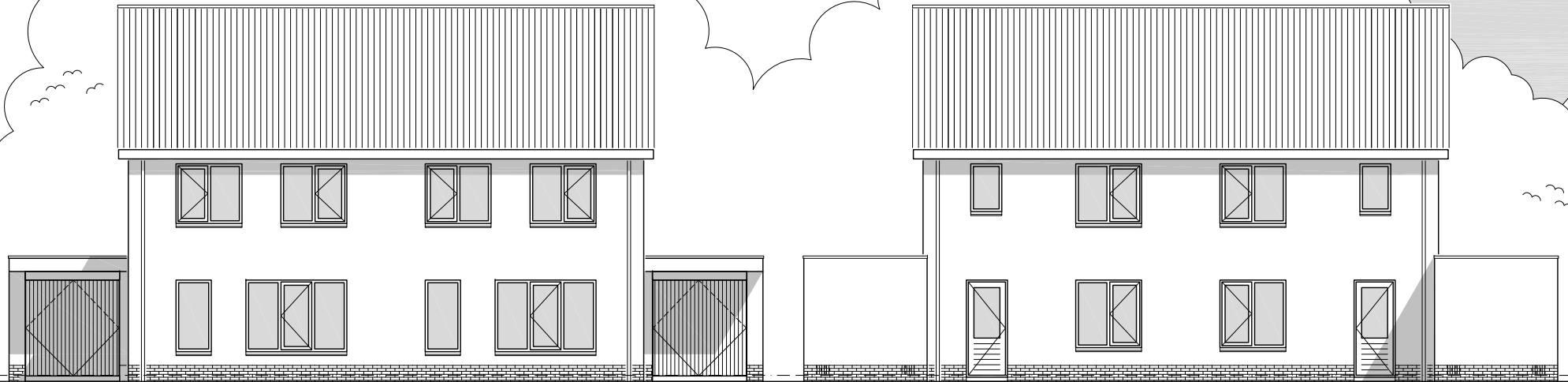

voorgevel

achtergevel

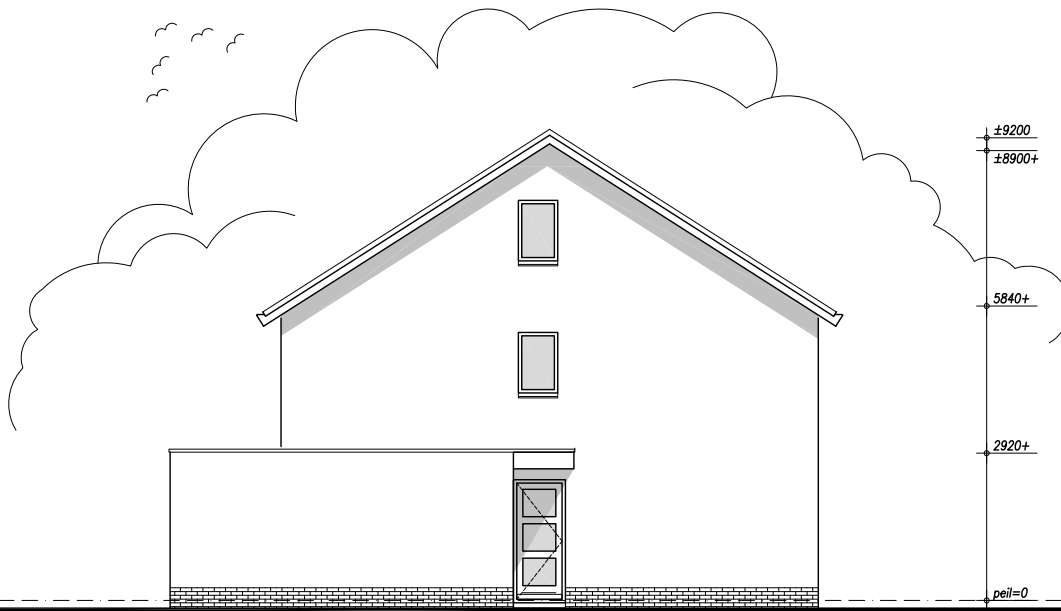

linkerzijgevel

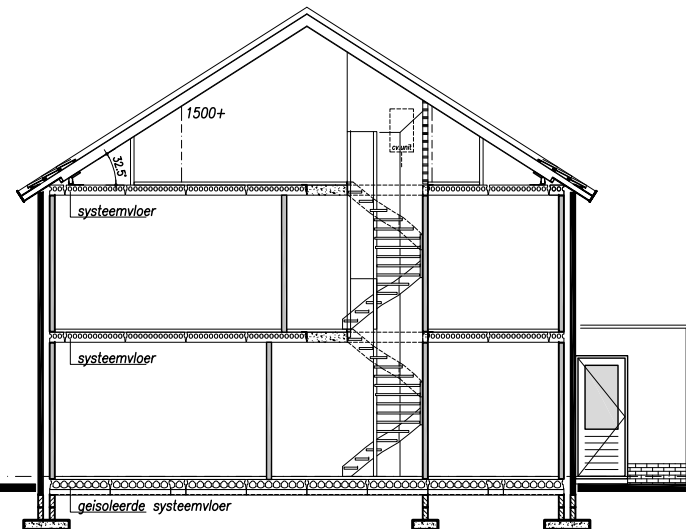

doorsnede

Houston standaard

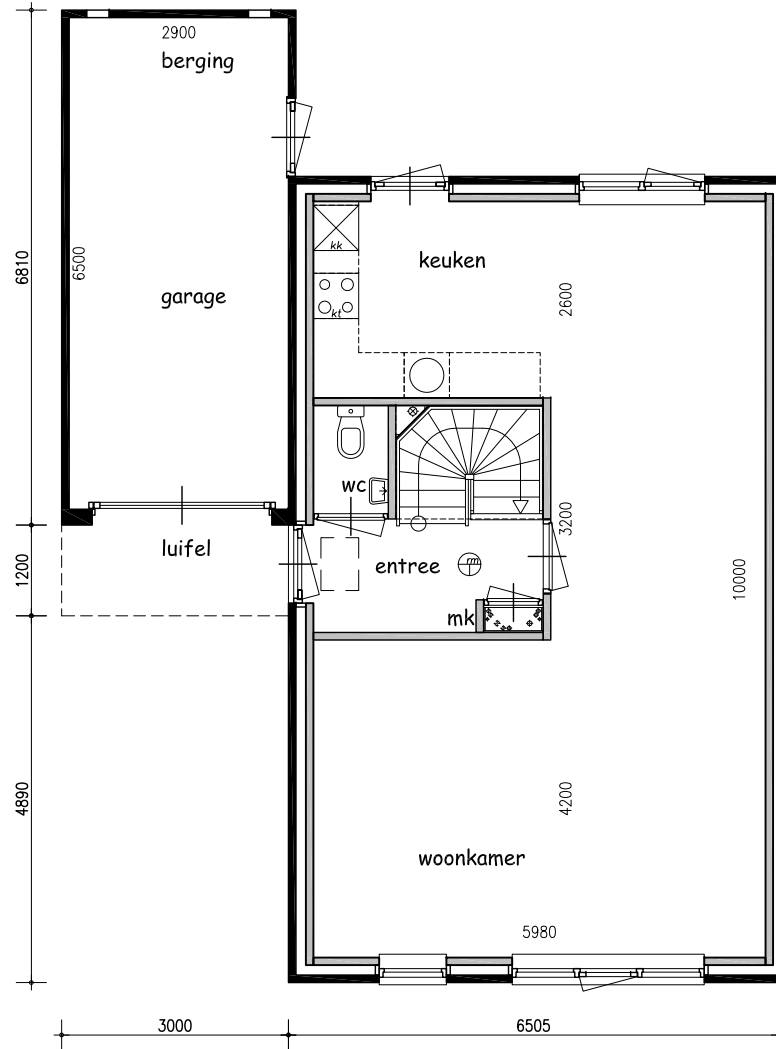

begane grond

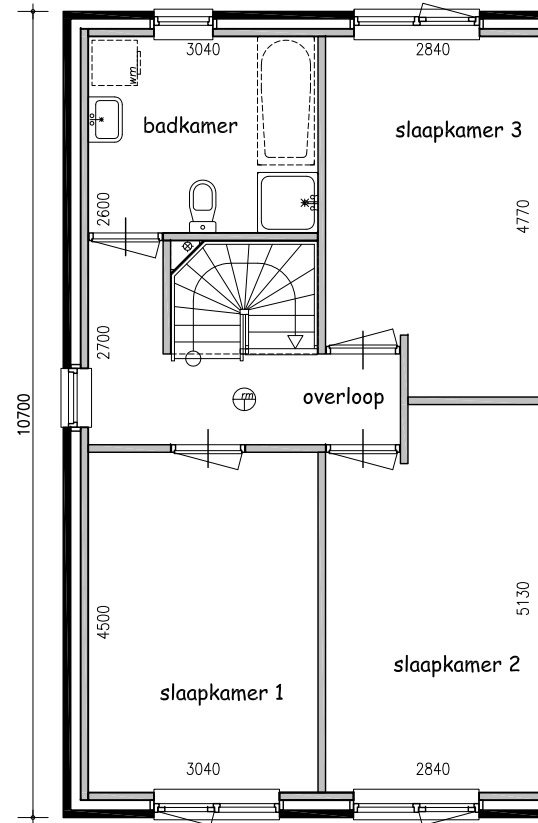

verdieping

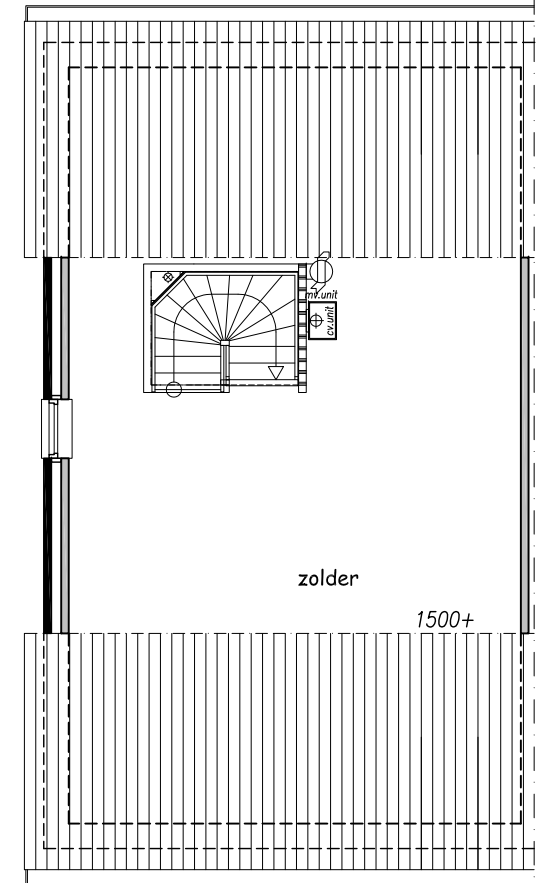

zolder

Houston met geïsoleerde berging, erker en tuindeuren

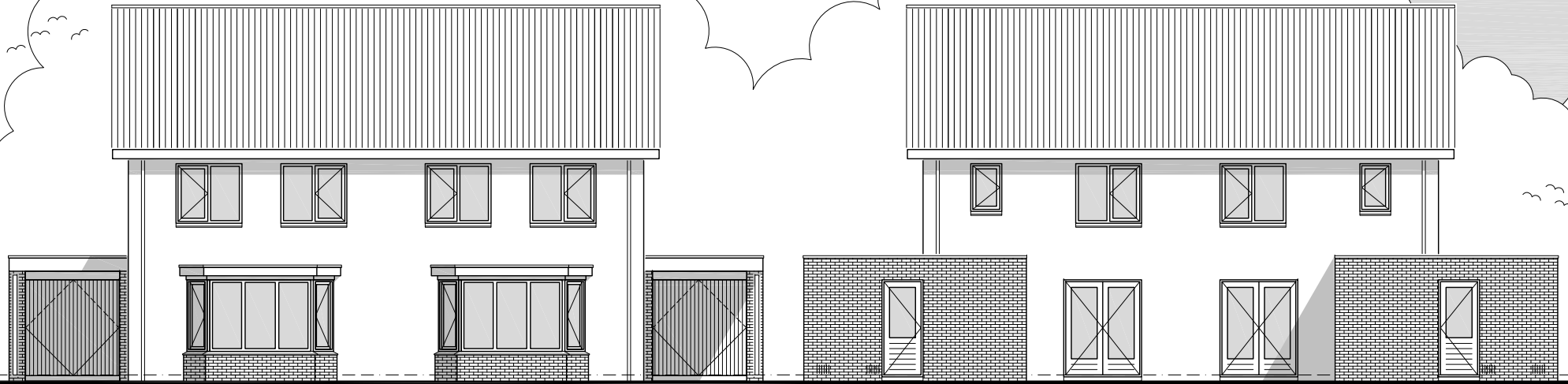

voorgevel

achtergevel

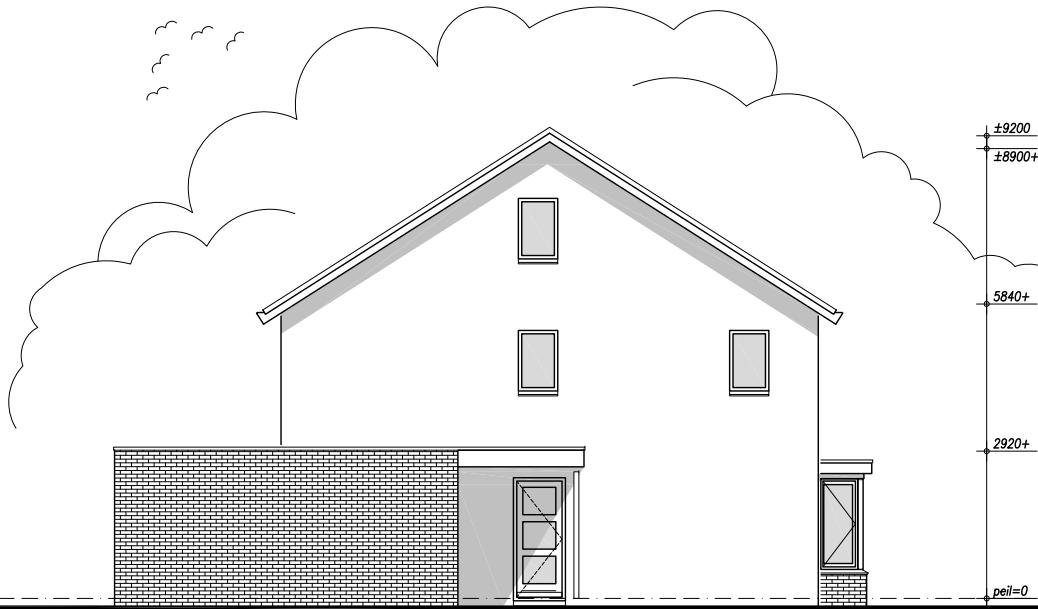

linkerzijgevel

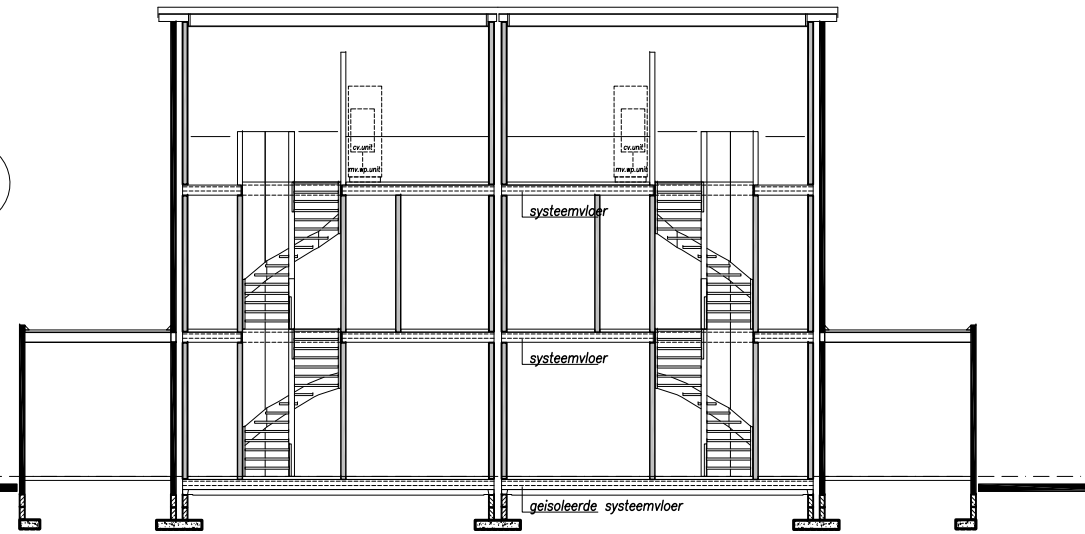

doorsnede

Houston met geïsoleerde berging, erker en tuindeuren

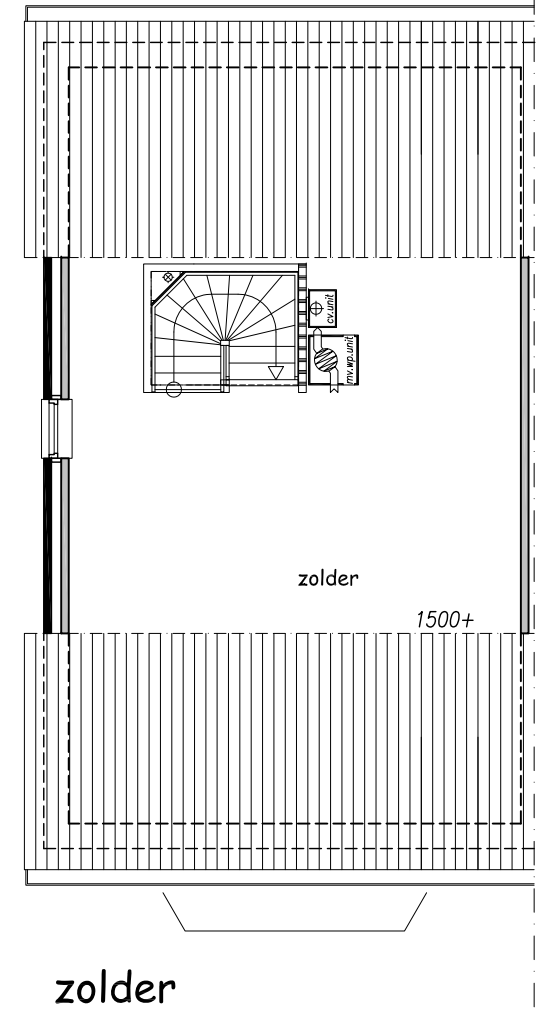
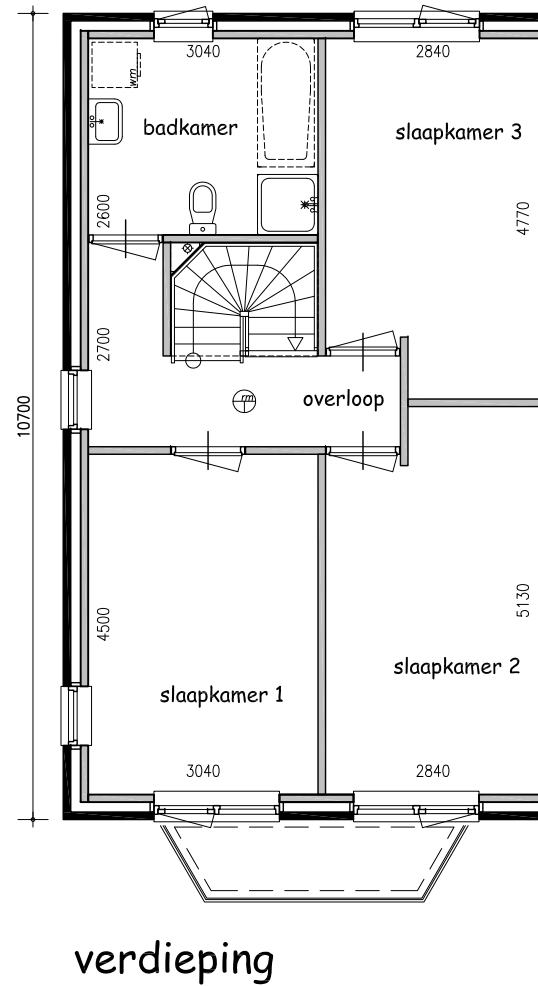
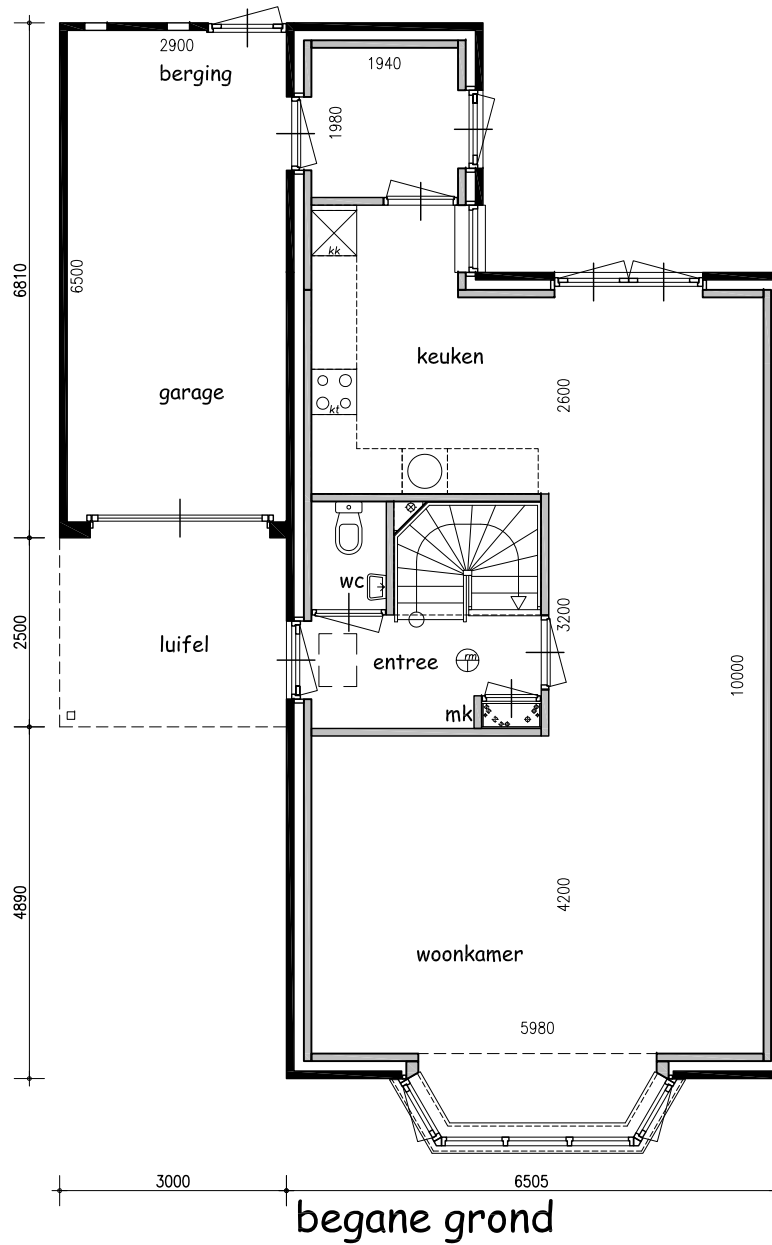

Pasadena standaard

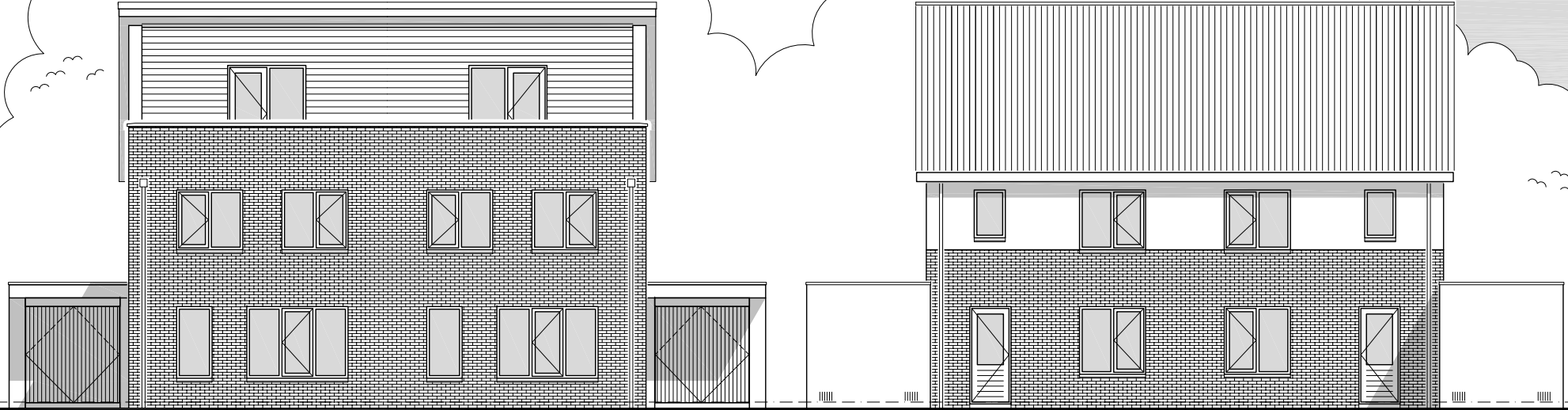

voorgevel

achtergevel

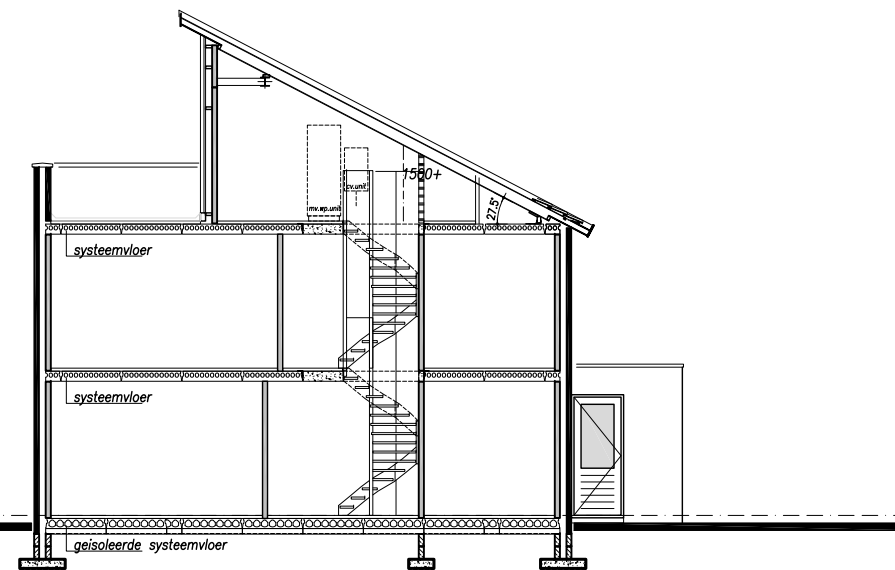
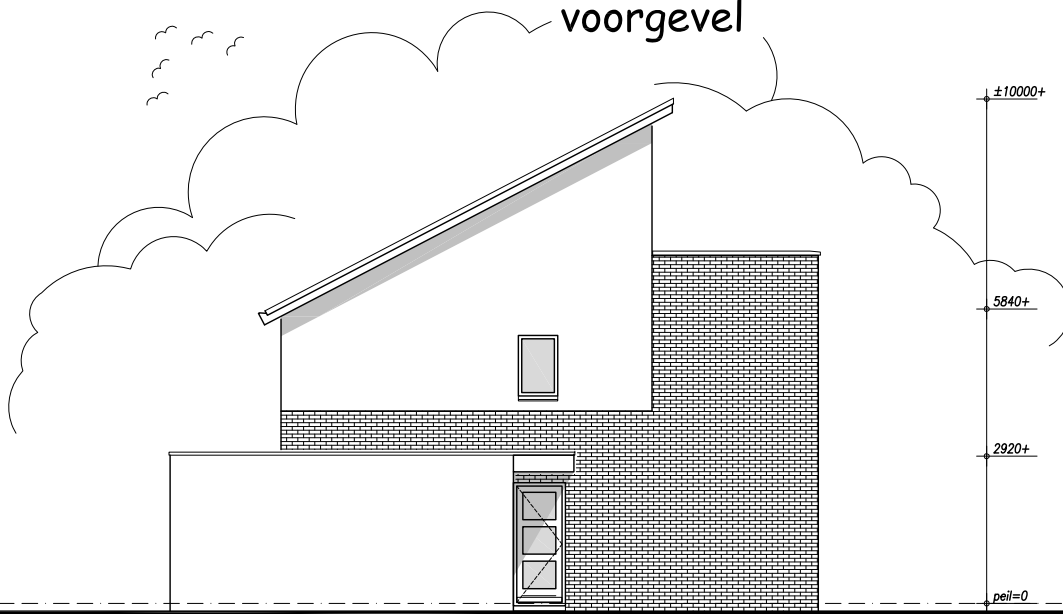

linkerzijgevel

doorsnede

Pasadena standaard

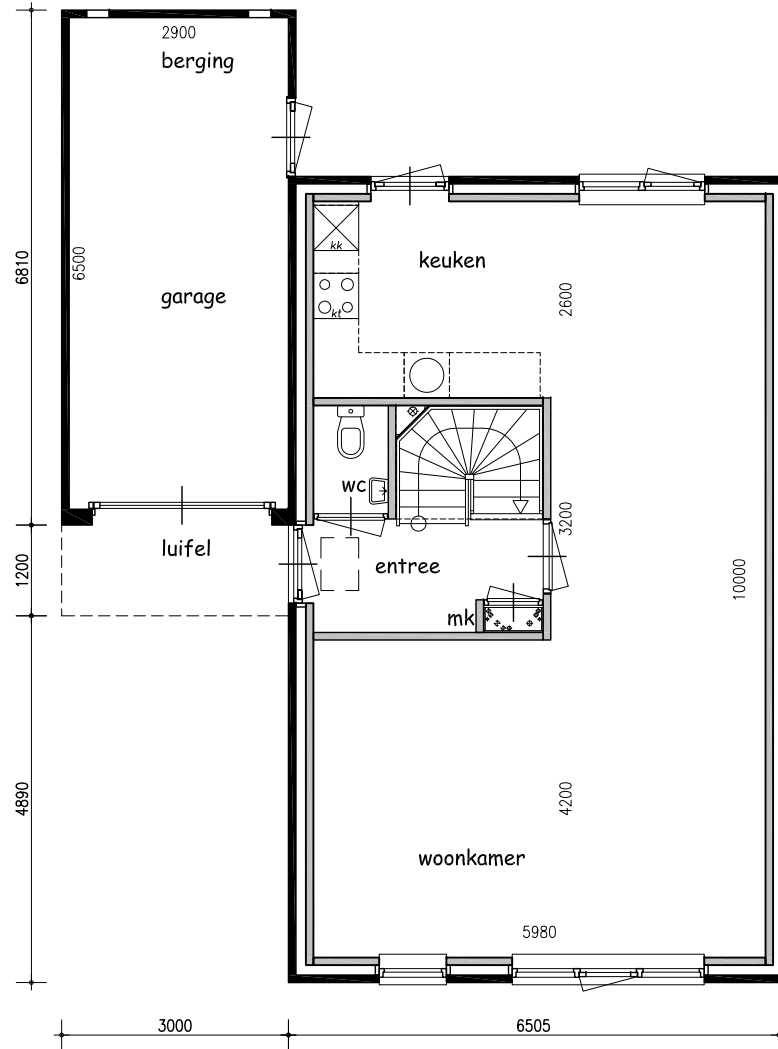

begane grond

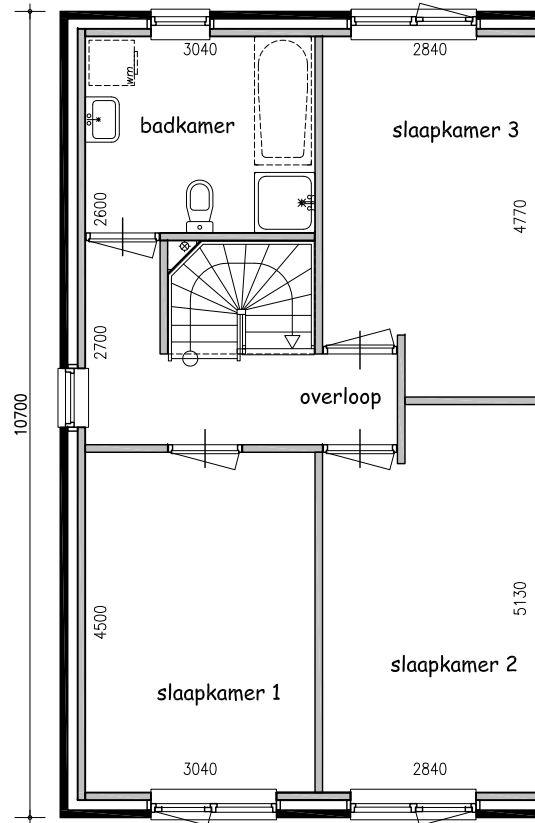

verdieping

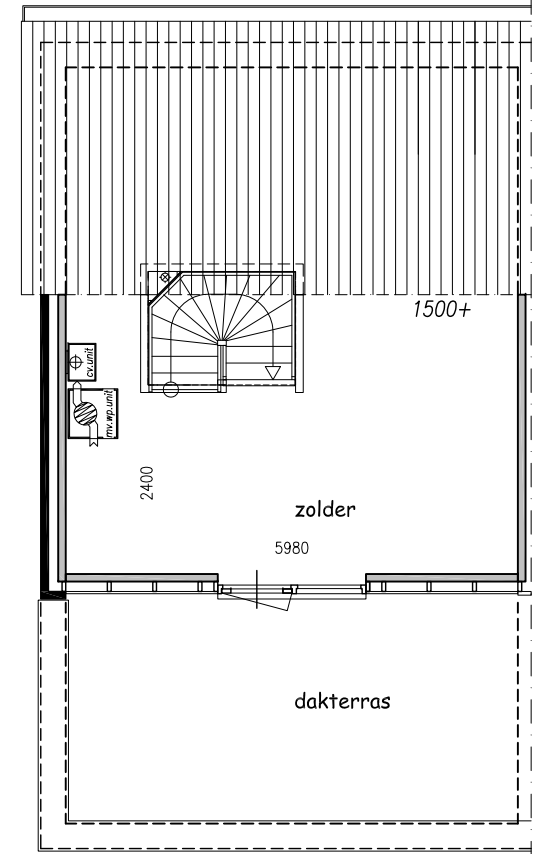

zolder

Pasadena met erker geïsoleerde berging en tuindeuren



voorgevel

achtergevel

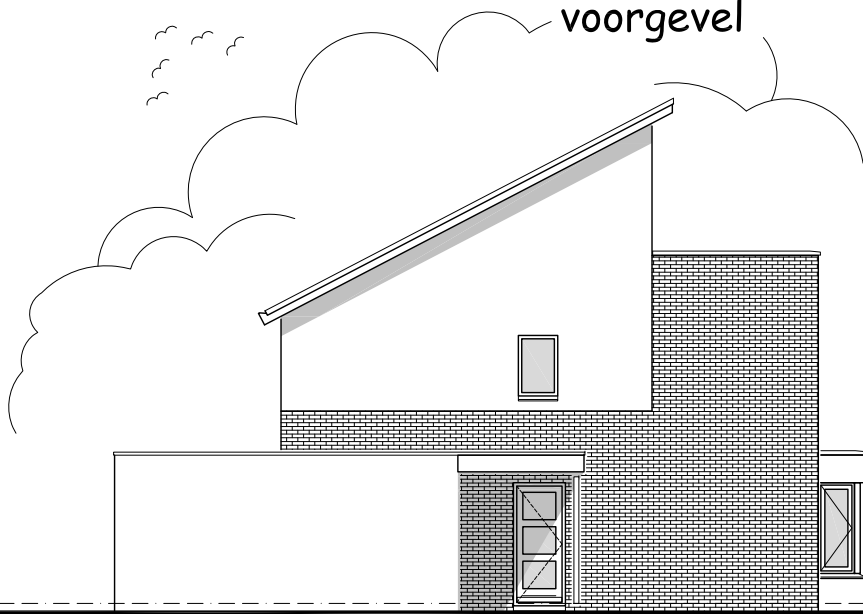

linkerzijgevel

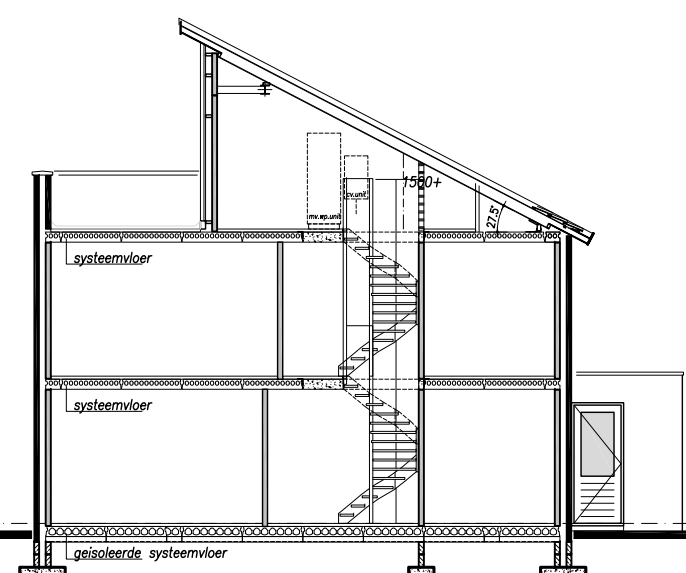

doorsnede

Pasadena *met erker, geïsoleerde berging en tuindeuren*

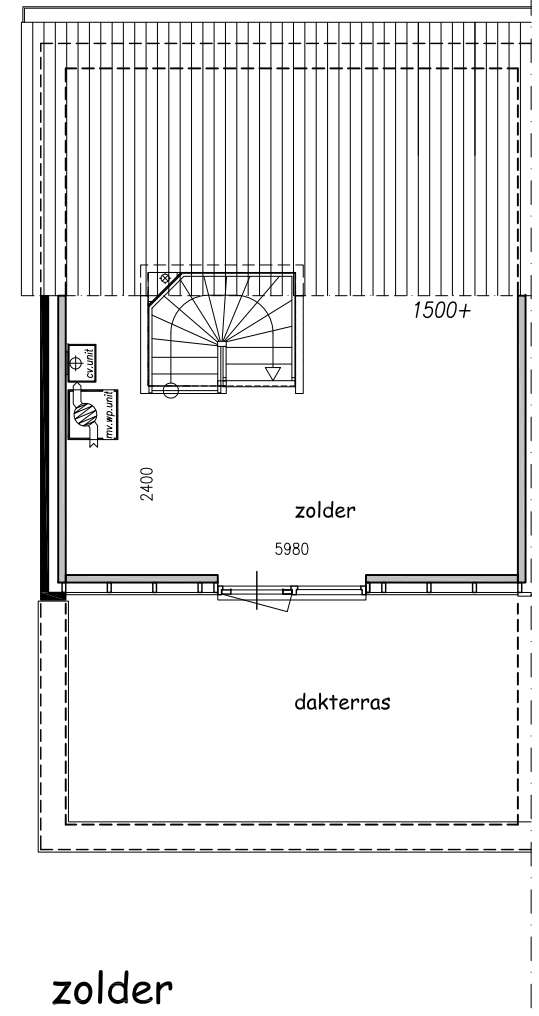
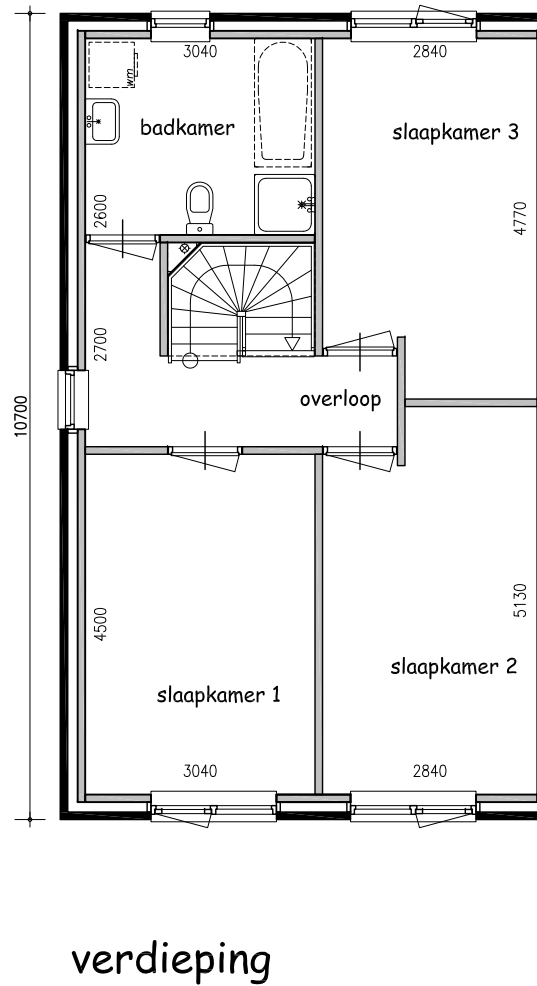
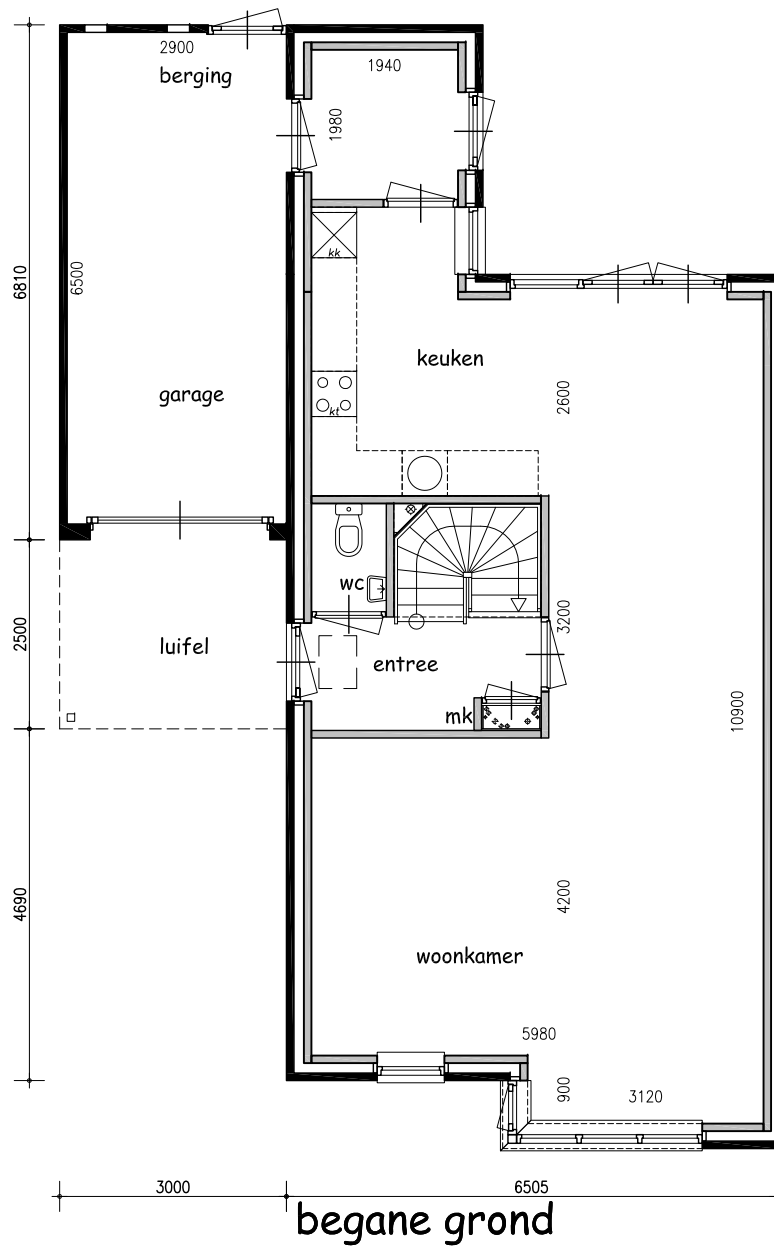

Calgary standaard

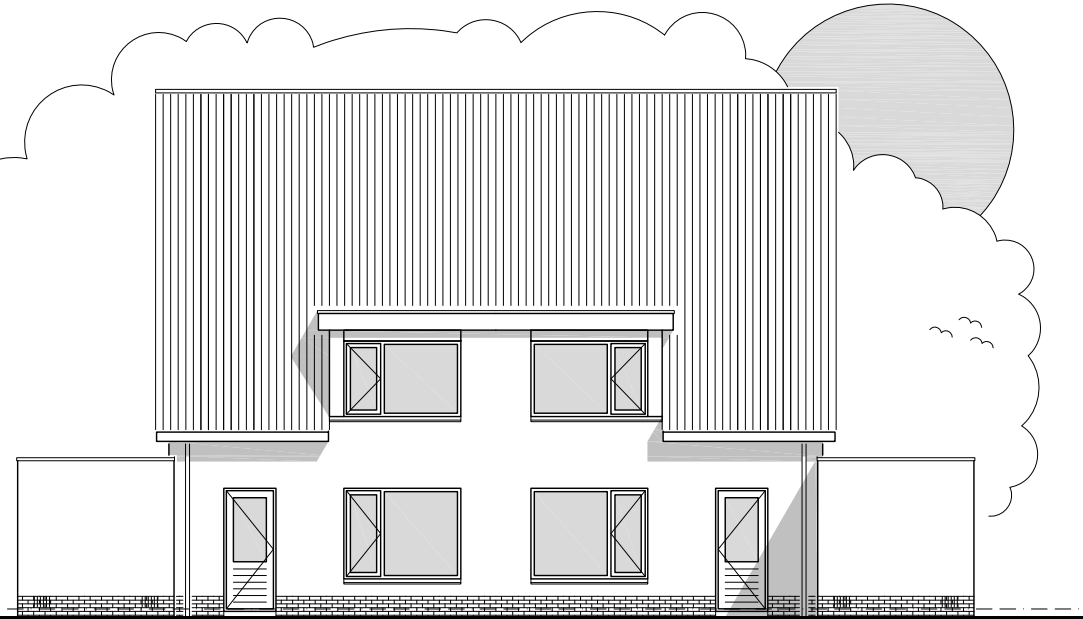
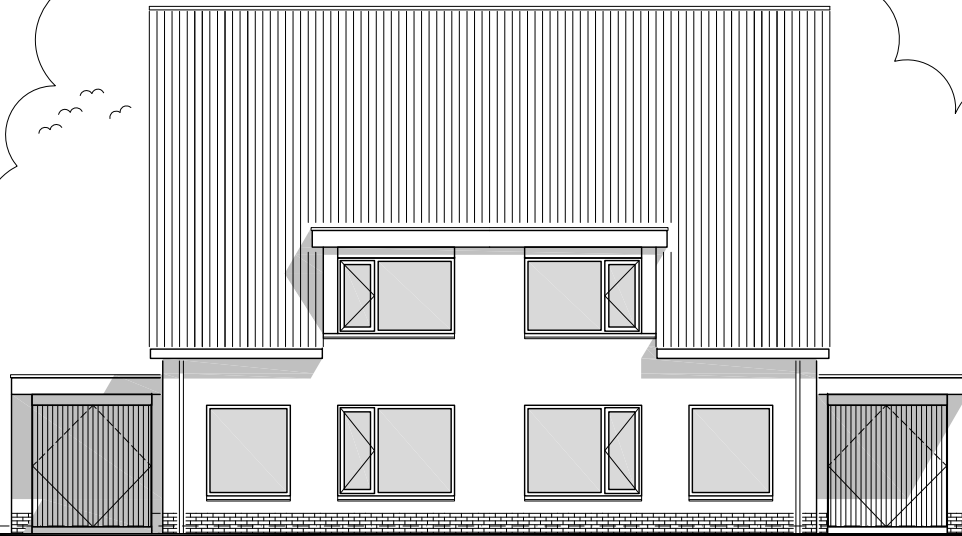

voorgevel



linkerzijgevel

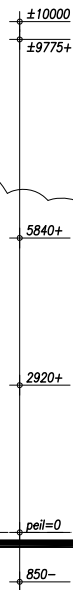

achtergevel

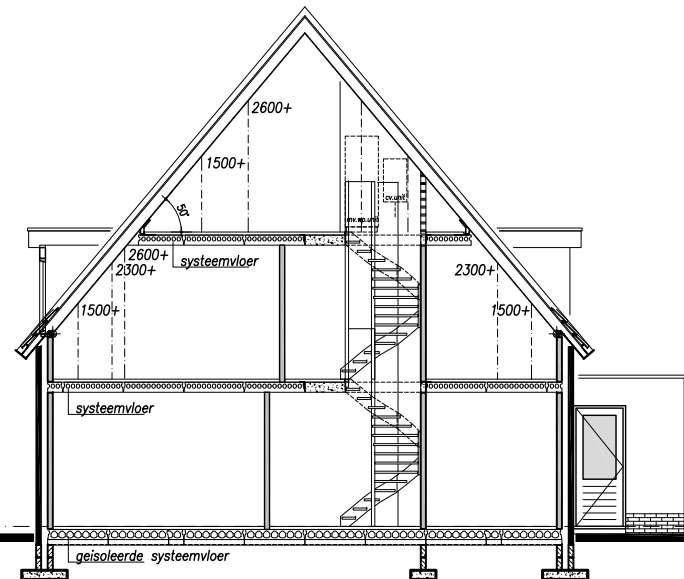

doorsnede

Calgary standaard

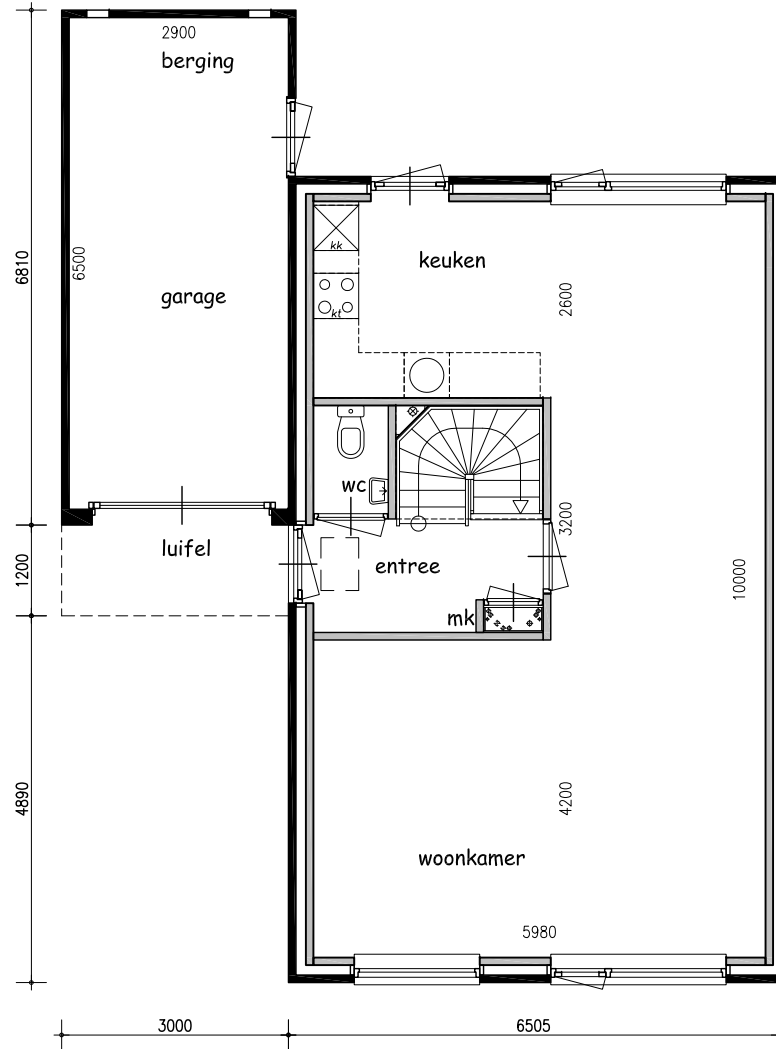

begane grond

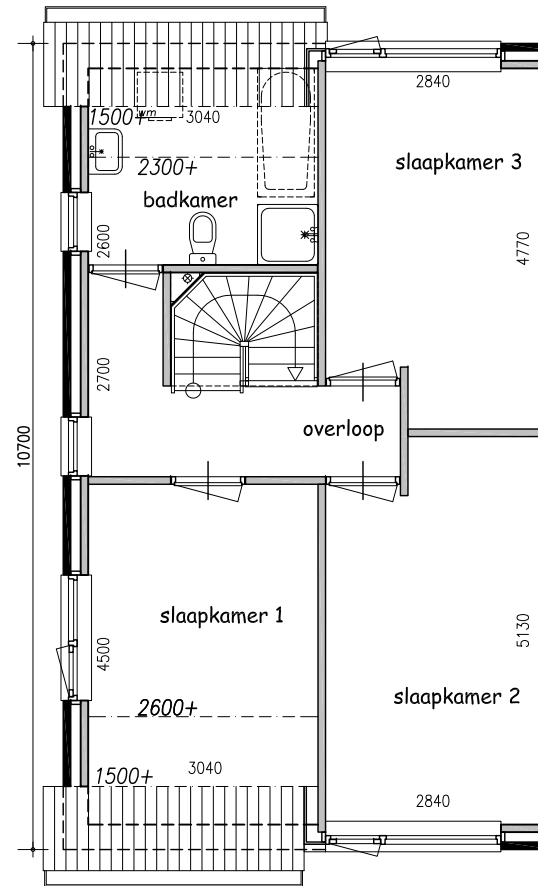

verdieping

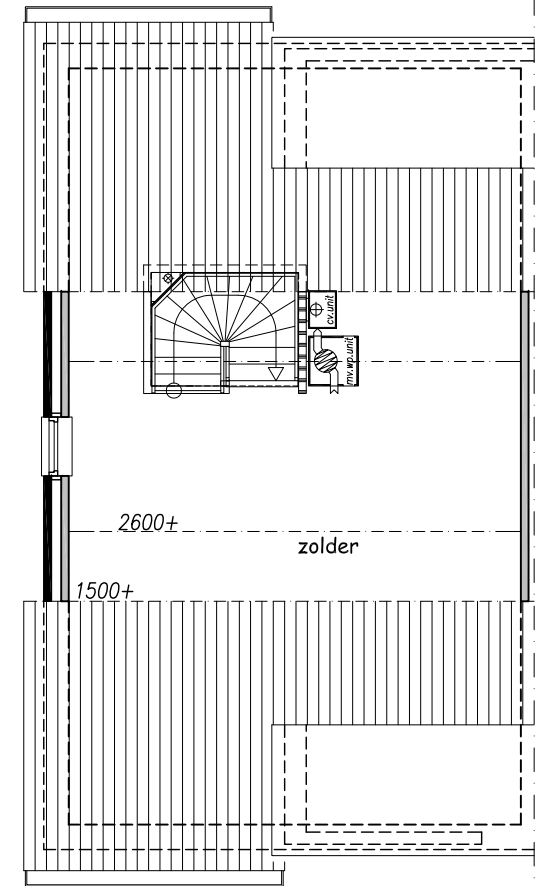

zolder

Los Angeles standaard



voorgevel *erker=optie

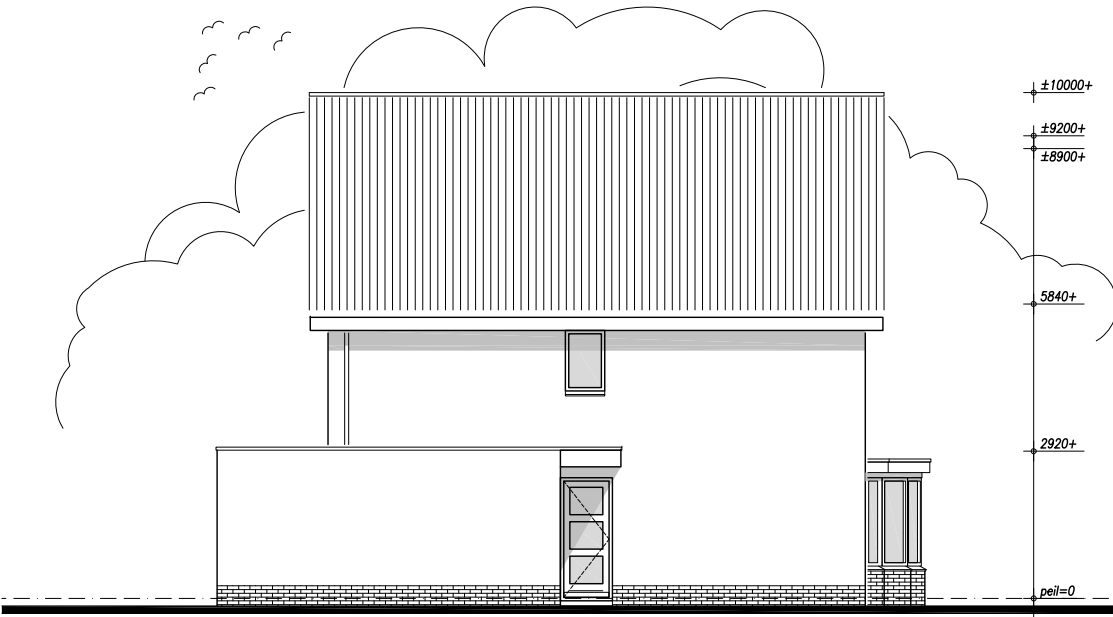

linkerzijgevel

achtergevel

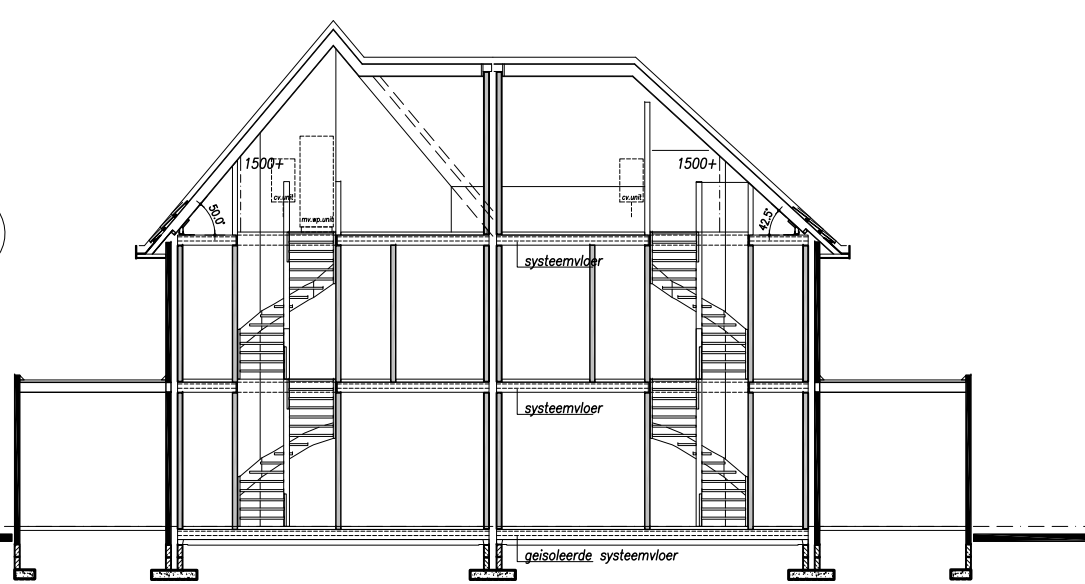

doorsnede

Los Angeles standaard

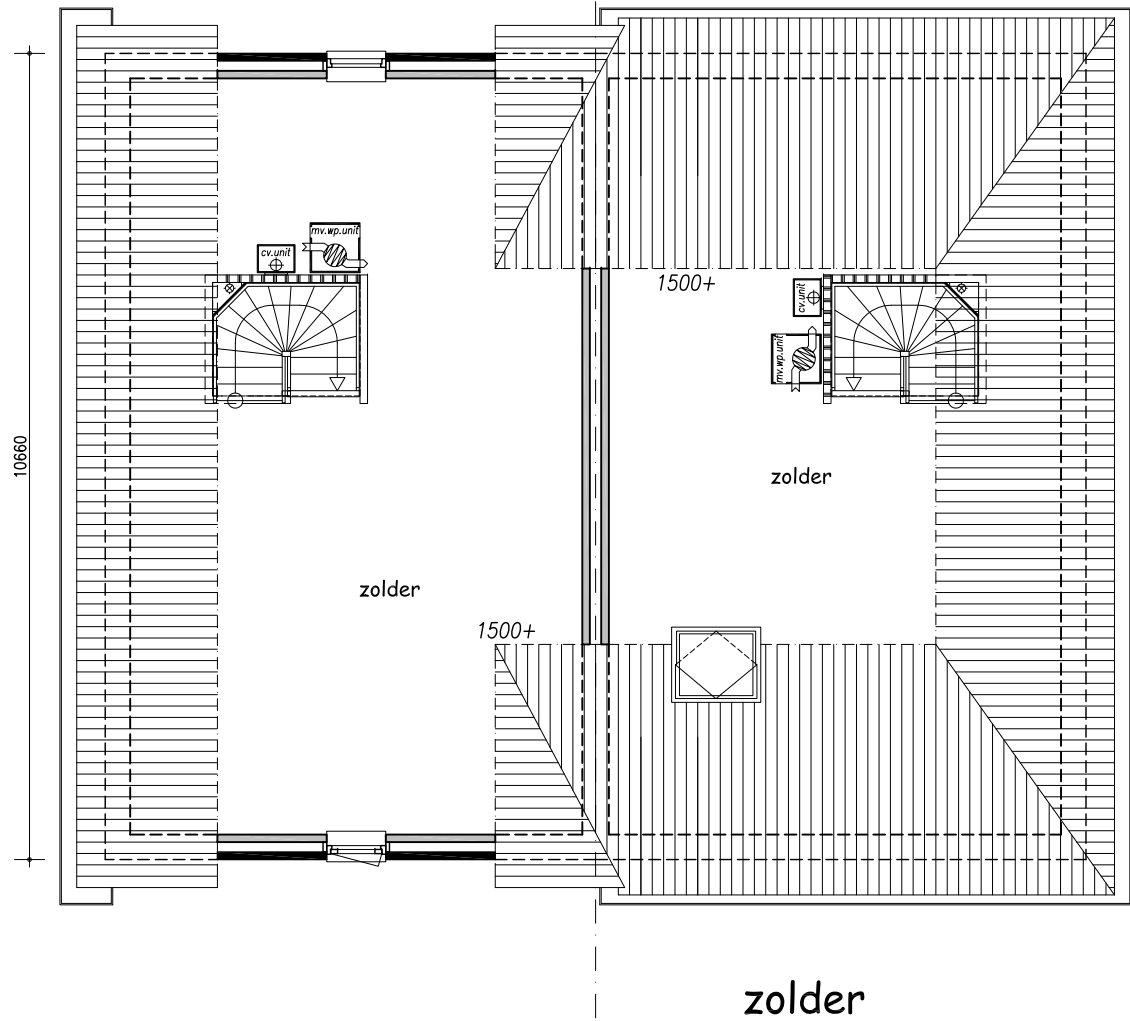

begane grond
en verdieping
als Memphis

Little Rock standaard

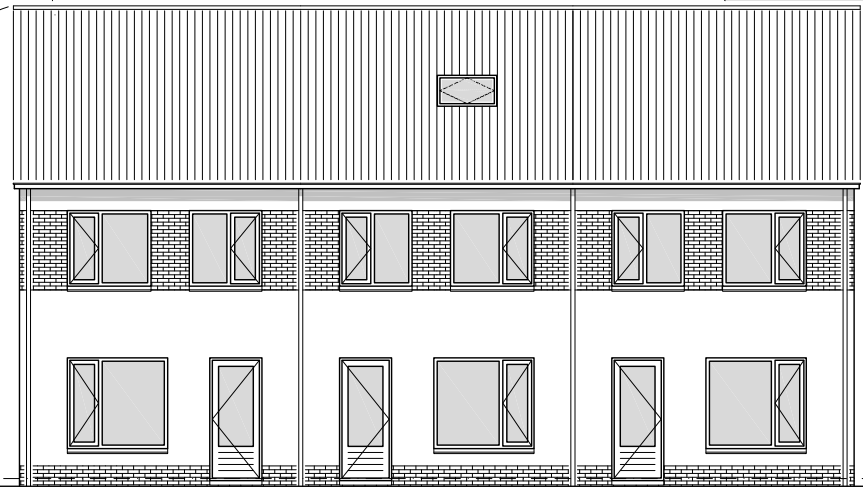
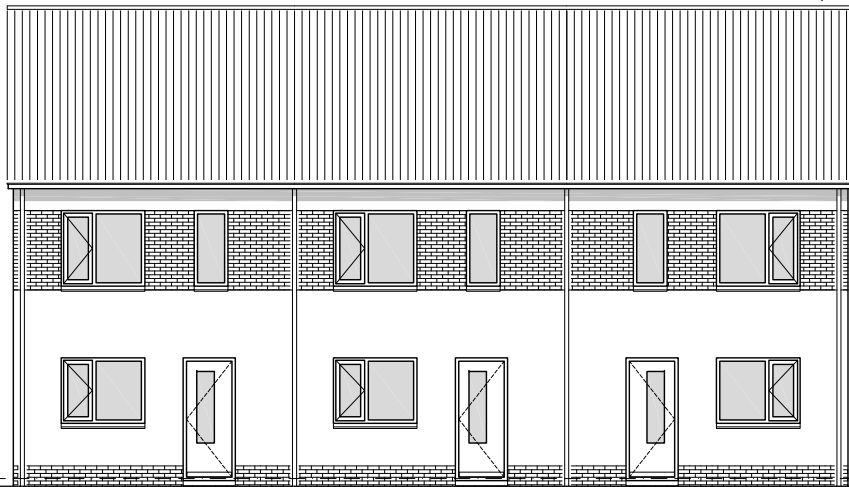

voorgevel

achtergevel

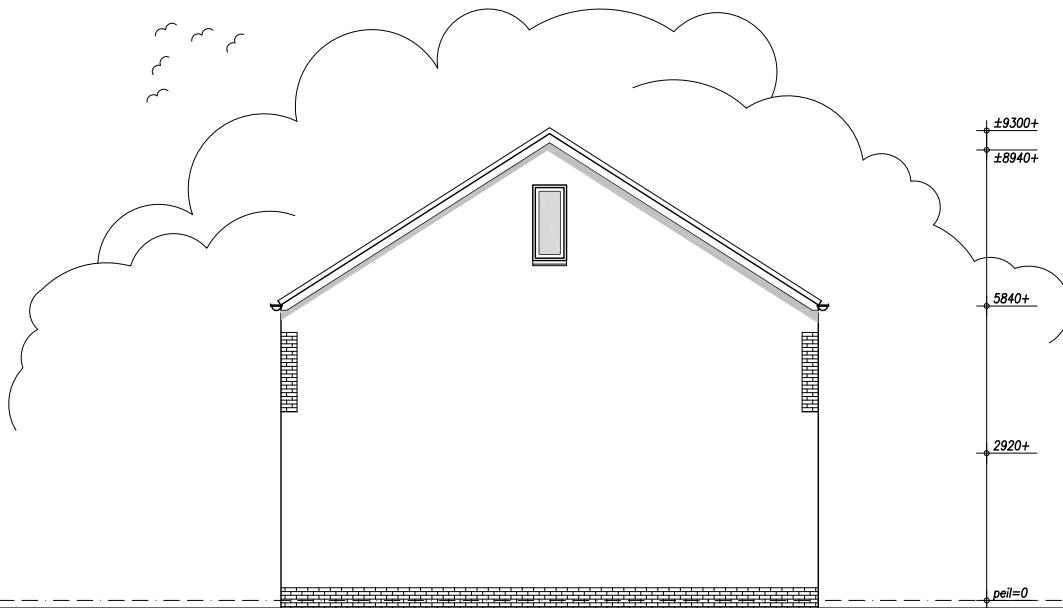

linkerzijgevel

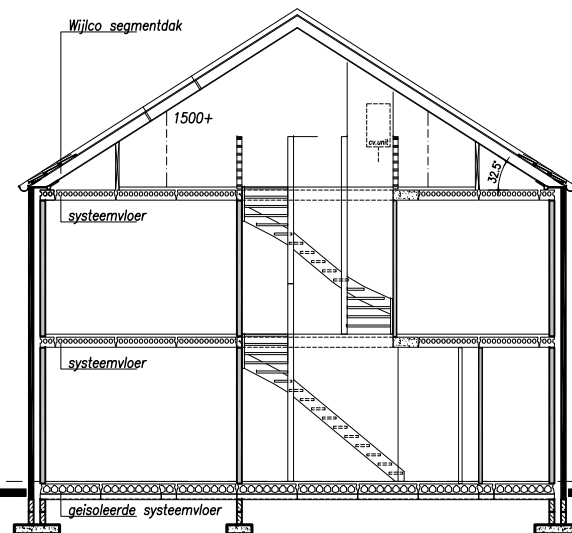

doorsnede

Little Rock standaard

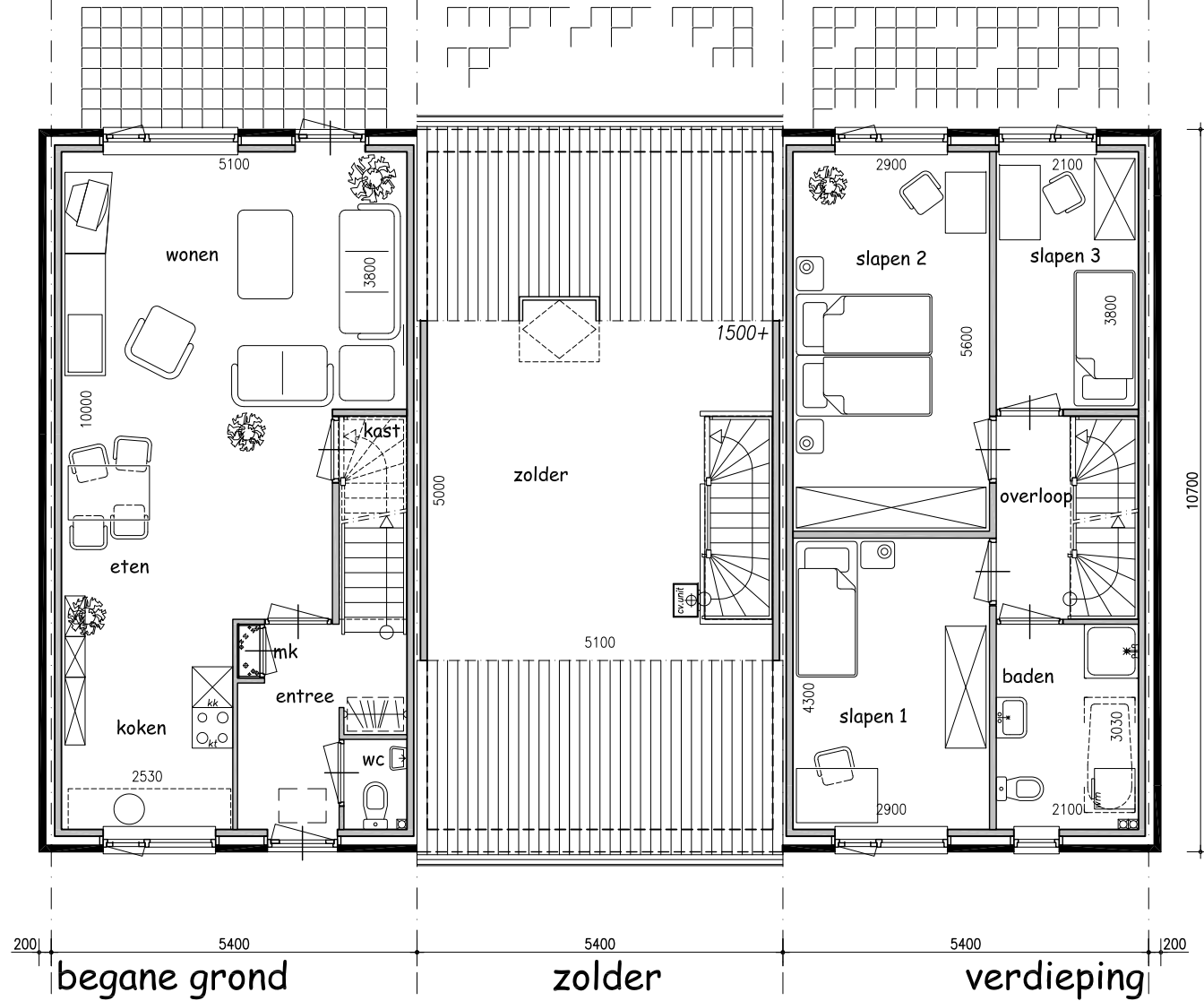

Vancouver standaard

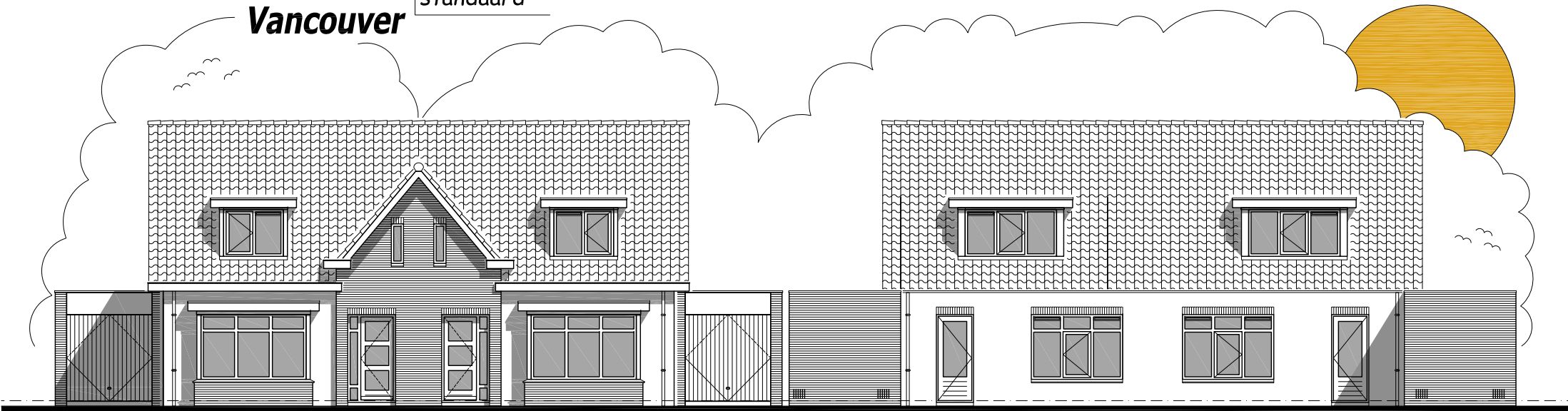

voorgevel

achtergevel



linkerzijgevel

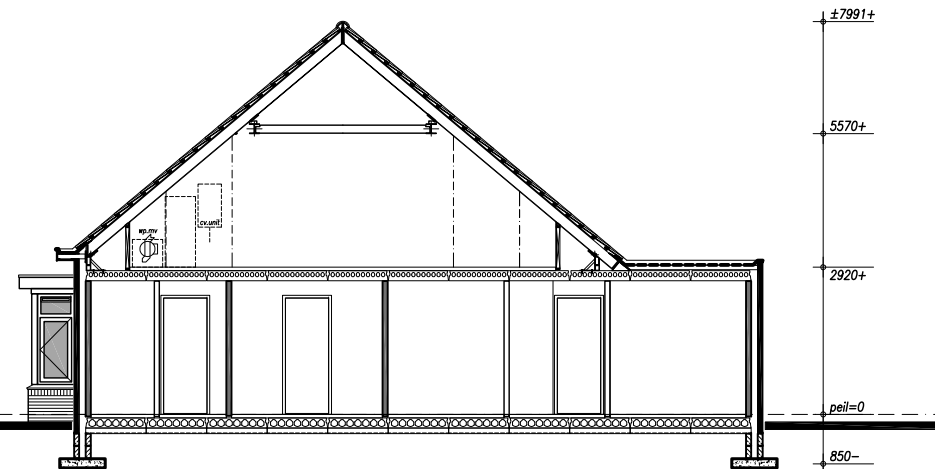

doorsnede

Vancouver *standaard*

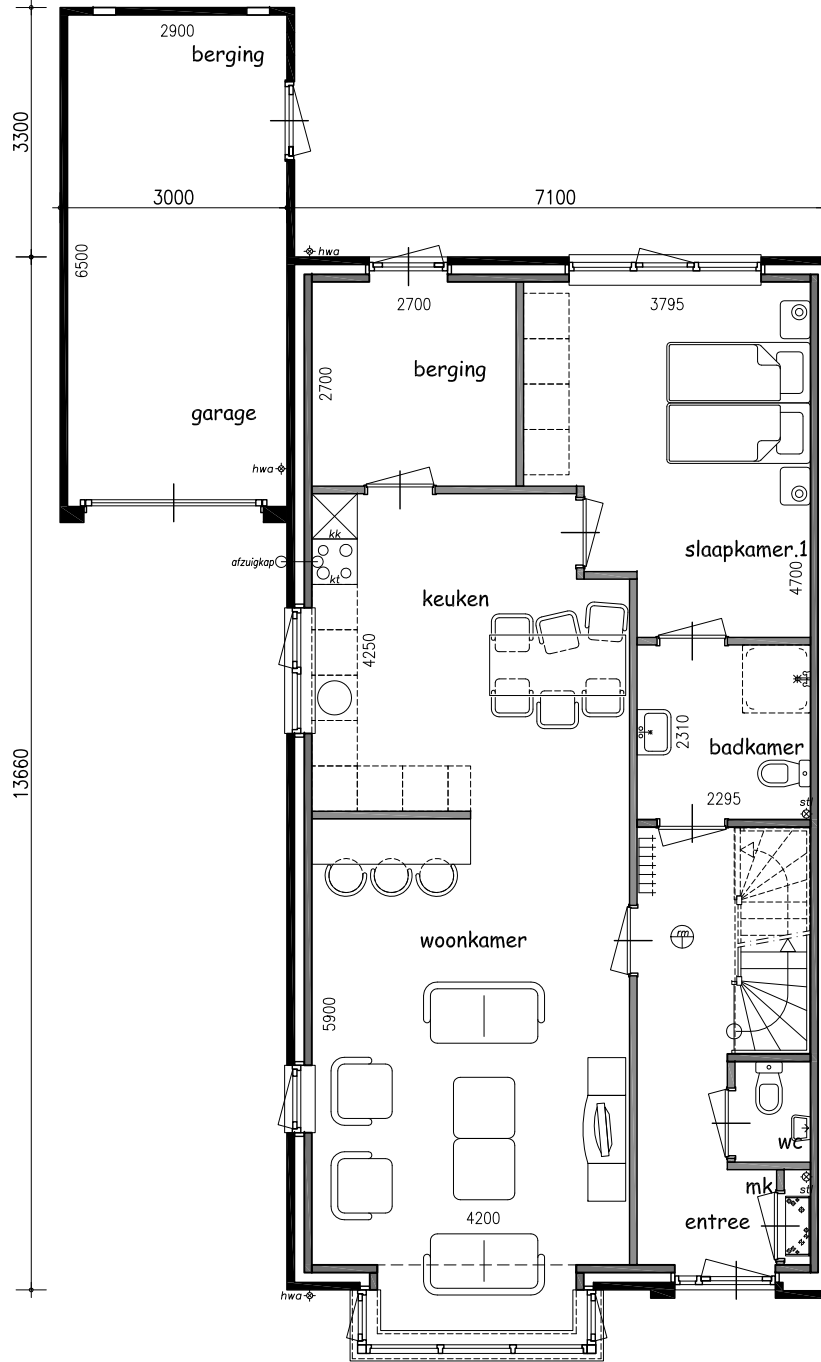

begane grond

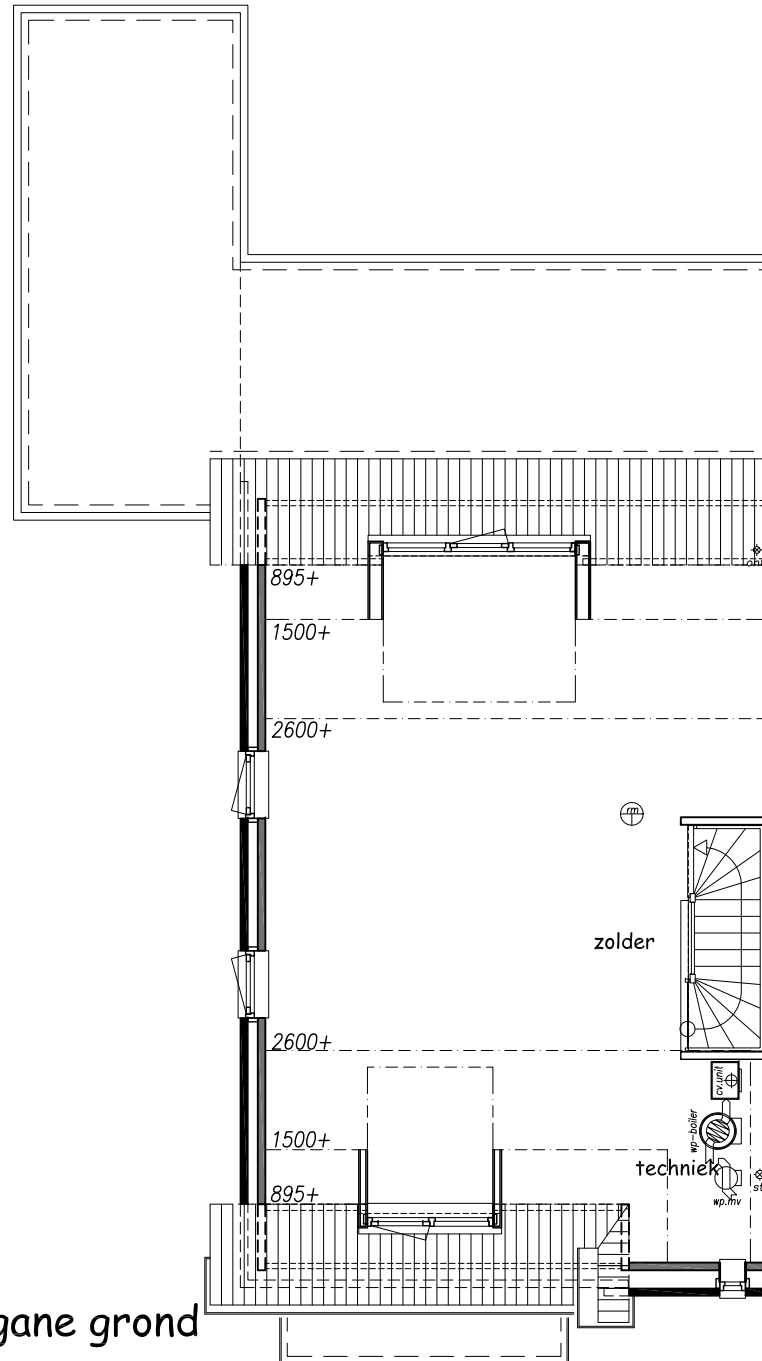

verdieping

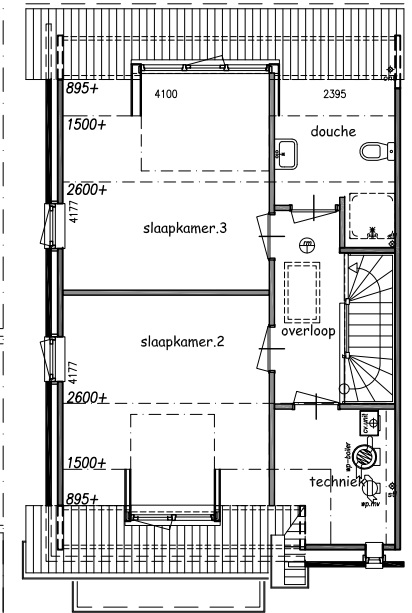

verdieping
ingedeeld
als optie

Alternatieven

tuingericht wonen

tuingericht wonen variant



begane grond

Alternatieven

seniorenindeling -1-

seniorenindeling -2-

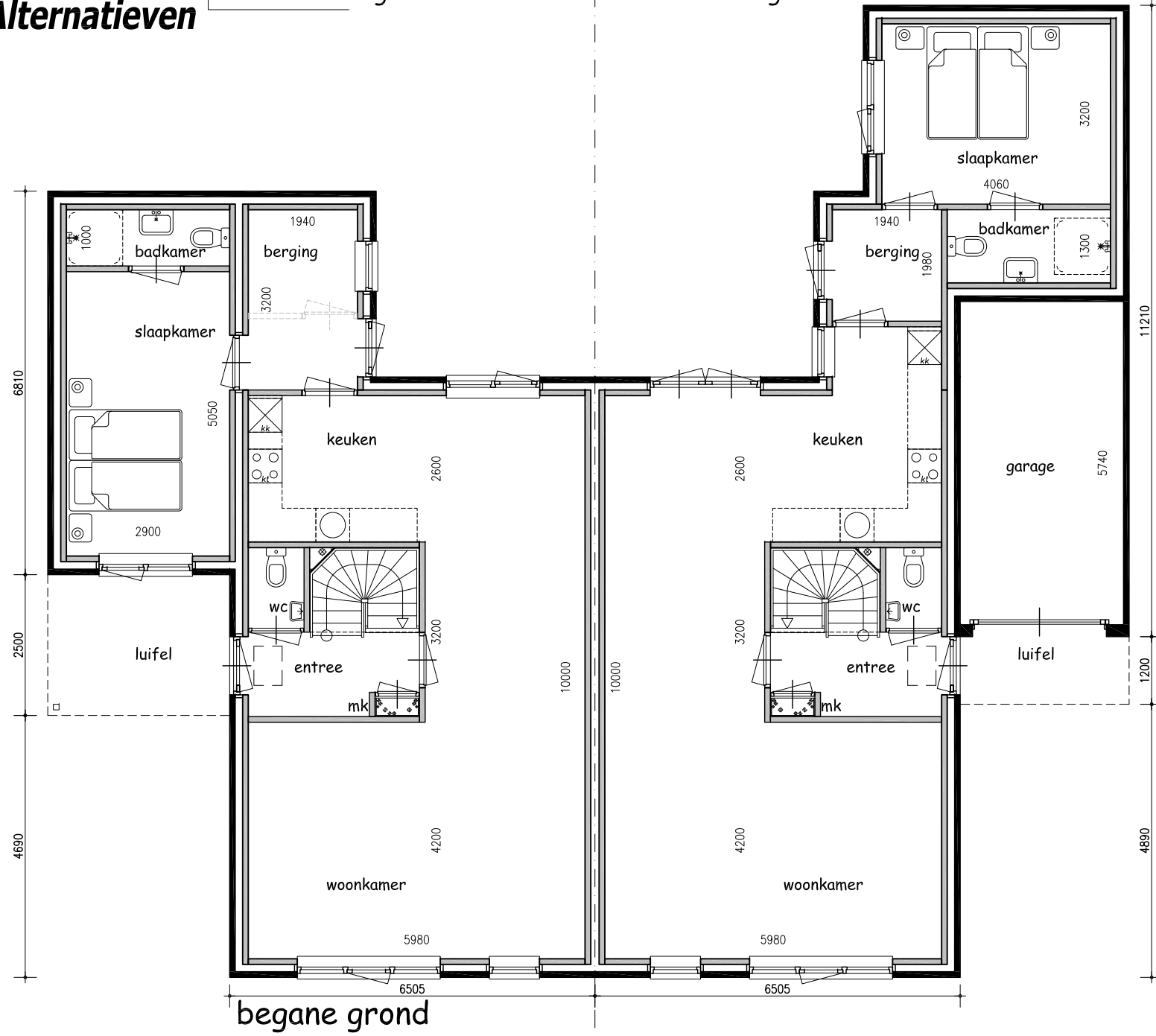

begane grond

Alternatieven

dichte woonkeuken+bijkeuken -1-

dichte woonkeuken+bijkeuken -2-

uitgebouwde keuken: alleen begane grond,
verdieping standaard woningdiepte

uitgebouwde keuken: alleen begane grond,
verdieping standaard woningdiepte

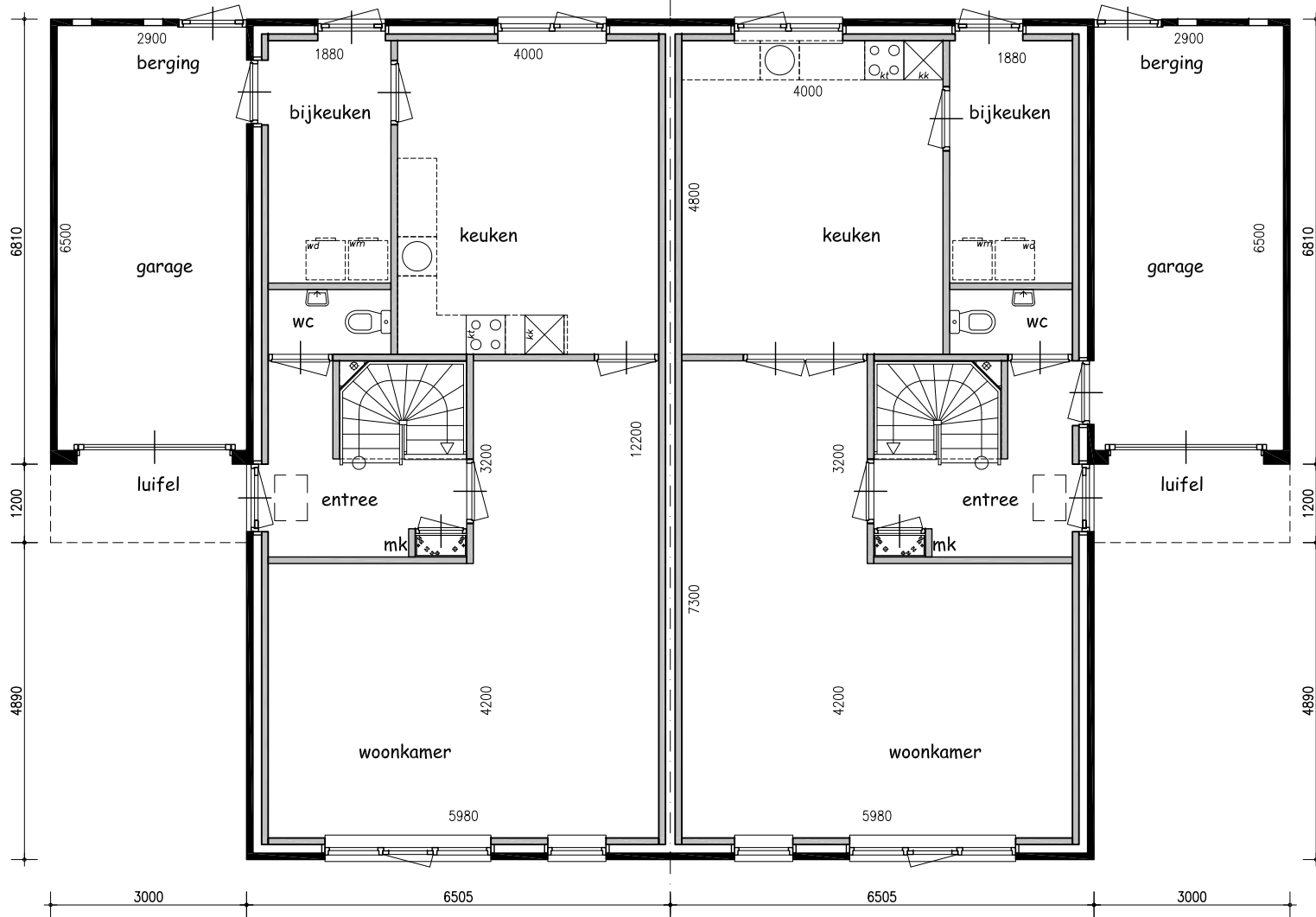

begane grond

Alternatieven *halindeling -1-*

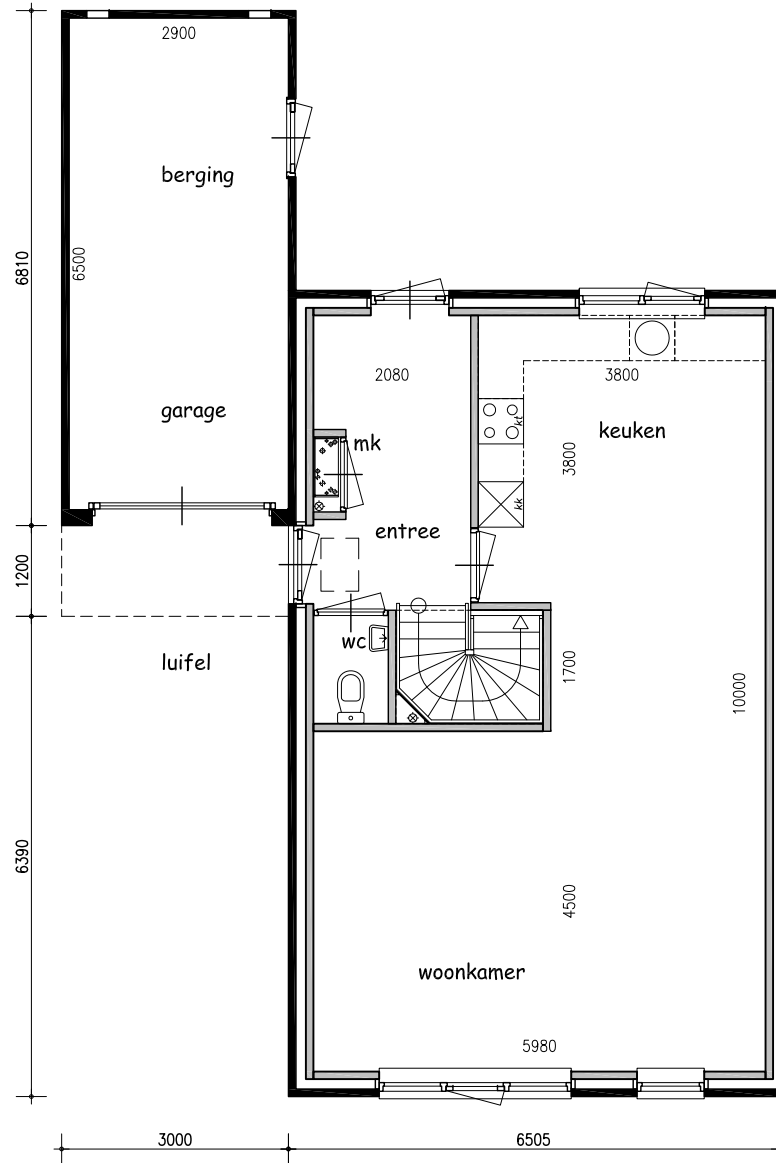

begane grond

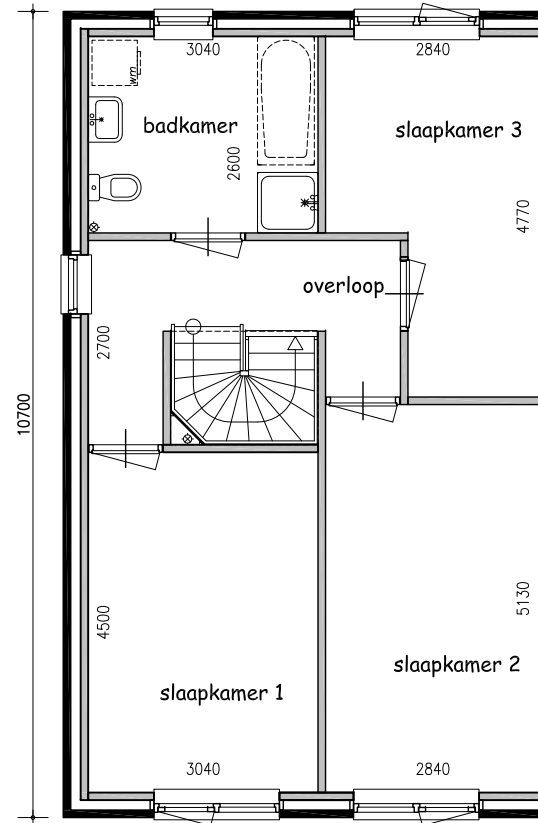

verdieping

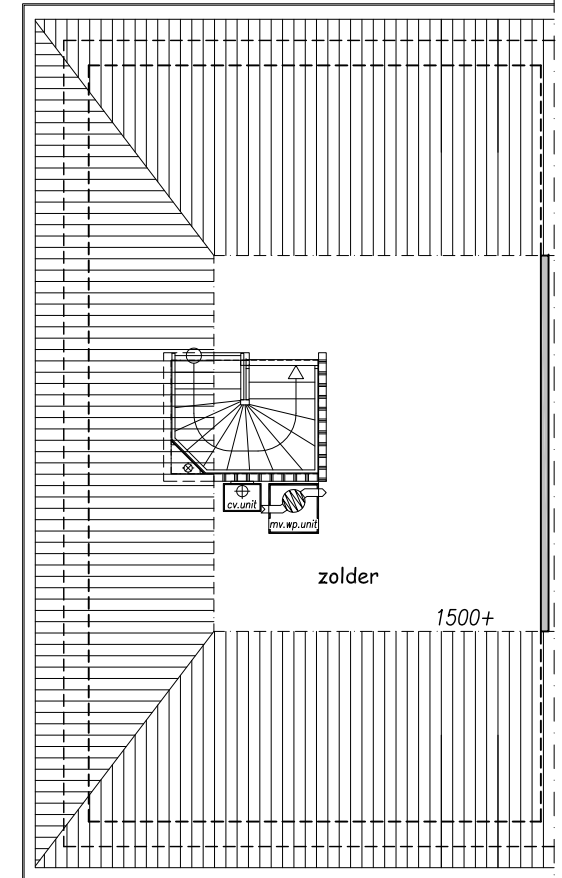

zolder

Alternatieven halindeling -2-

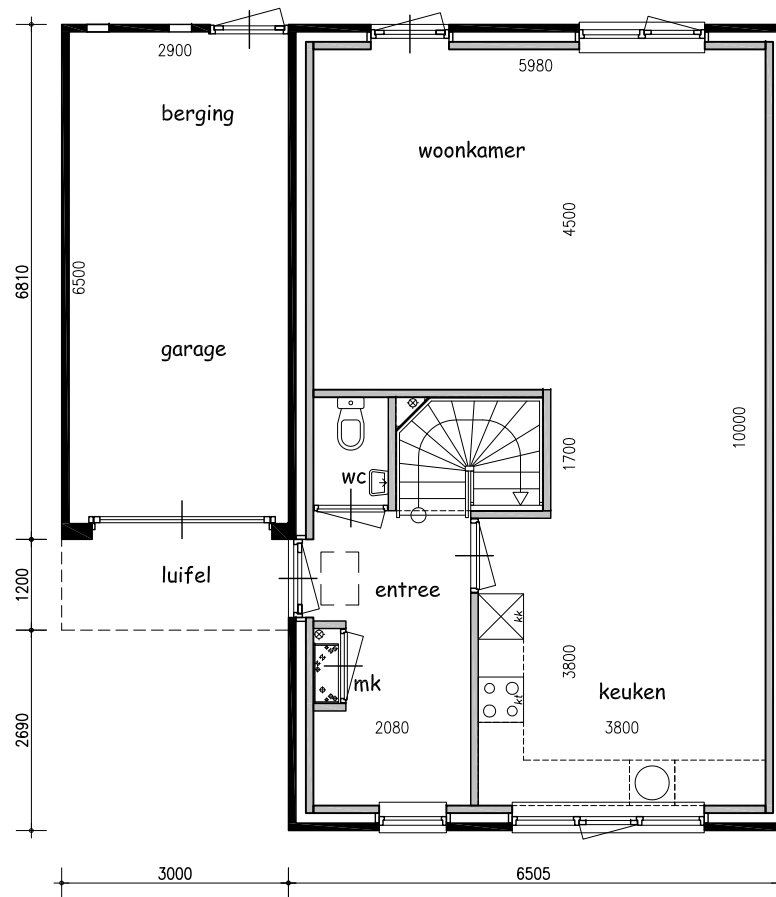

begane grond

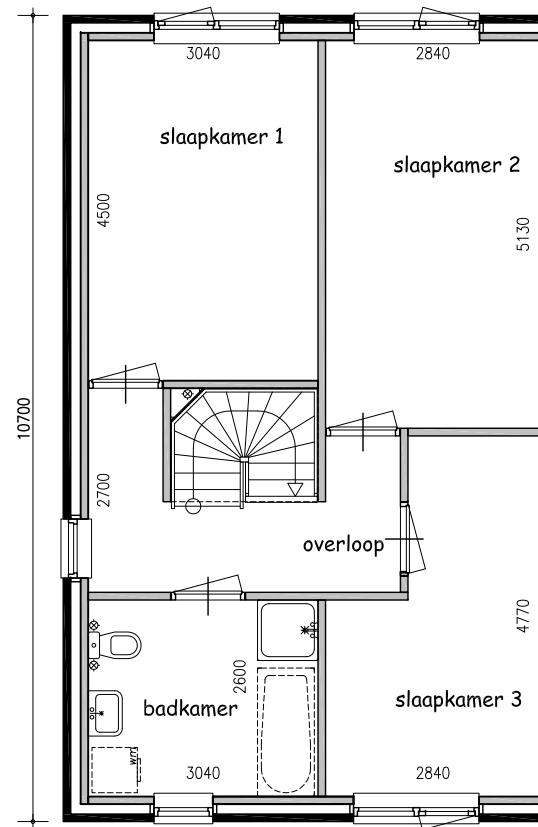

verdieping

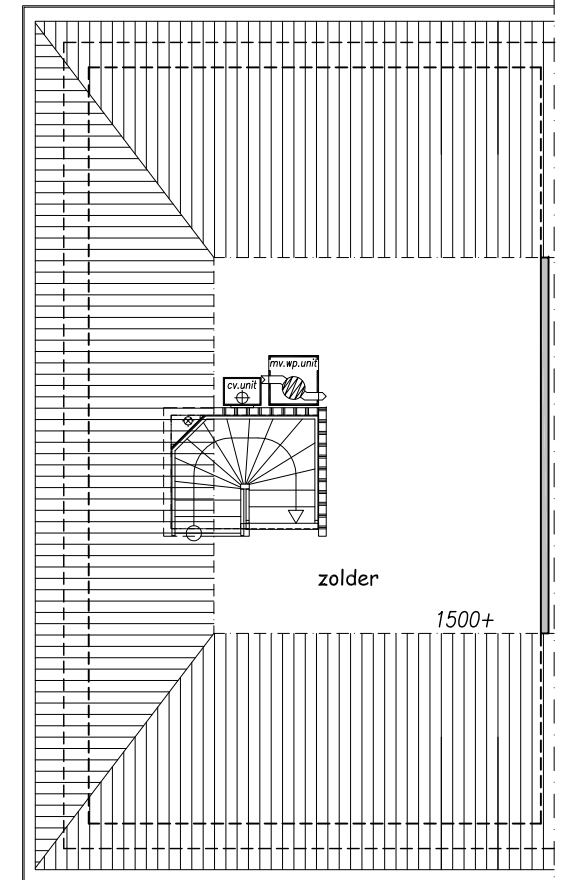

zolder

BEKNOPTE TECHNISCHE OMSCHRIJVING

2 onder 1 kap woningen

d.d. 18-01-2023

Grondwerk:

Al het benodigde grondwerk wordt uitgevoerd (aanlegdiepte tot 85 cm minus Peil). Grondverbetering en heiwerk heeft meerwerk tot gevolg.

Bestrating en terreininventaris:

Niet in de aanneemsom inbegrepen.

Funderingen:

De fundering wordt uitgevoerd in betonstroken (gronddruk 1,0 – 1,2 kg/cm²) in combinatie met kalkzandsteen of betonsteen.

Rioleringswerken:

Er wordt een enkelvoudig rioleringssysteem toegepast (eventueel door de gemeente geëist gescheiden systeem tegen meerprijs mogelijk).

Vloeren:

De begane grondvloer is een vrijdragende geïsoleerde kanaalplaatvloer (Rc > 4.0 m² k/w).

De verdiepingsvloer bestaat uit een kanaalplaatvloer. De zoldervloer bestaat uit een kanaalplaatvloer of een houten vloer (zie tekening). De vloer van de garage (indien van toepassing) is een gestorte betonvloer (direct afgewerkt).

Metselwerk:

De buitenmuren worden uitgevoerd in een rode of gele steen (stelpost € 560,00/1000 st). De dragende binnenwanden worden uitgevoerd in kalkzandsteen of snelbouwstenen, de niet dragende binnenwanden in gasbeton. Isolatie d.m.v. glaswol en spouw (Rc > 4.7 m² K/W).

Daken:

De dakconstructie van de woning wordt uitgevoerd in een prefab scharnierkap (Rc > 6.3 K/W) met een bruine onderplaat. De schuine dakvlakken worden bedekt met gladde sneldekpannen (kleur antraciet). Het platte dak van de garage/berging (indien van toepassing) bestaat uit een op afschot gelegde geschaafde houten balklaag bedekt met underlayment en met 2 laags APP dakbedekking (UV bestendig).

Installaties:

Mechanisch ventilatiesysteem waarop de keuken, WC en badkamer aangesloten worden. Elektrische installatie volgens afwerkstaat. De woning wordt voorzien van een lucht/water warmtepomp. De begane grond, excl. de garage/berging, en verdieping (geen zolder) worden voorzien van vloerverwarming. Er komen zonnepanelen op het dak. Voor het leveren en plaatsen van sanitair is een stelpost van € 3.150,00 opgenomen (douchebak, 2 hangtoiletten, wasbak en fonteintje in de wc incl. kranen enz.).

Deuren, ramen en kozijnen:

Alle buitendeuren, buitenkozijnen en ramen zijn van hardhout. De kozijnen, ramen en deuren worden volgens tekening uitgevoerd. De ramen en buitendeuren zijn voorzien van tochtstrippen en alle ramen, deuren en kozijnen van de geïsoleerde ruimtes zijn voorzien van HR++ isolatieglas. Kunststof kozijnen, ramen en deuren zijn zonder of tegen een lage meerprijs mogelijk (afhankelijk van het woningtype). De binnenkozijnen in de gehele woning zijn van staal (kleur wit). De binnendeuren worden uitgevoerd in gladde witte opdekdeuren. Hang- en sluitwerk voldoen aan de eisen van inbraakwerendheid. De garagedeur is een stalen kantel deur.

Plafond-, wand- en dekvloerafwerking:

plafondafwerking woning:

-Betonplafonds	Spuitwerk
- houten plafonds	Gipsplaten
-2 ^e verdieping	Geen afwerking

Gipsplatenplafonds worden niet behandeld (bijvoorbeeld in erker en dakkapellen)

wandafwerking woning:

In de WC wandtegels tot 150 cm hoog met daarboven spuitwerk. In de badkamer tegels tot aan het plafond. De overige wanden worden waar noodzakelijk bijgewerkt met een (witte) gipshechtpleister, zodat de oppervlakte behangklaar afgewerkt is. De stelpost voor tegels bedraagt € 20,-/m².

vloerafwerking:

In de badkamer en WC vloertegels. Overige betonvloeren worden afgewerkt met een cementdekvloer. De stelpost voor tegels bedraagt € 20,-/m².

Keukeninrichting:

Voor de keukeninrichting is geen stelpost opgenomen.

Schilderwerk:

De binnen- en buitenkozijnen, ramen en buitendeuren zijn voorbehandeld met een milieuvriendelijke verf op waterbasis in de kleur gebroken wit. Het binnen- en buitenschilderwerk is niet bij de prijs inbegrepen.

Algemeen:

Niet bij de prijs inbegrepen:

- legeskosten
- aansluitkosten water, elektra, riolering, CAI en telefoon
- Sondering, bronbemaling en eventuele precariokosten
- Woningborgcertificaat (voorheen GIW garantie)
- Diepere fundatie
- Energielabel

De installaties zijn afhankelijk van de BENG berekening. We gaan uit van gasloos bouwen. In onze basisprijs is inbegrepen:

- Lucht/water warmtepomp met buitenunit
- Ducoline ZR roosters
- Vloerverwarming hal, keuken, woonkamer en verdieping (niet in de garage/berging en op zolder)
- ± 8 Zonnepanelen á 1,6 m²

Uit de BENG berekening moet blijken of de norm middels deze maatregelen gehaald kan worden. Mocht dat niet zo zijn geeft dit een meerprijs.

De wet kwaliteitsborging gaat, zoals het er nu naar uitziet, op 1 januari 2024 in. De kosten hiervoor zijn niet bij de prijs inbegrepen.

Alle genoemde prijzen zijn incl. 21% BTW